

## HOTARARE

### **privind trecerea din domeniul public în domeniul privat al Municipiului Râmnicu Sărat a unor bunuri – mijloace fixe – în scopul scoaterii din funcțiune, valorificării, sau, după caz, casării și demolării acestora în condițiile legii**

Consiliul Local al municipiului Râmnicu-Sărat, județul Buzău, întrunit în ședința de lucru ordinară în data de **30.04.2024**;

Având în vedere:

- referatul de aprobare al Primarului municipiului Rm.Sarat înregistrat sub nr. 20598/05.04.2024 în conformitate cu prevederile art.136, alin.(8), lit.a) din O.U.G nr.57/2019 privind Codul administrativ, în calitate de initiator, coroborat cu prevederile art.240 din același act normativ cu referire la angajarea răspunderii primarului în exercitarea atribuțiilor ce îi revin potrivit legii, răspundere aferentă actelor administrative;
- raportul comun al Direcției Economice-Serviciul Buget-Contabilitate, al Compartimentului Evidență Patrimoniu și Rețele Utilitare, al Compartimentului Administrare Patrimoniu, Vânzări, Închirieri și Concesiuni și al Compartimentului Contencios Administrativ și Juridic din cadrul aparatului de specialitate al primarului municipiului Rm. Sarat înregistrat sub nr.21659/11.04.2024 în conformitate cu prevederile art.136, alin.(8), lit.b) din O.U.G nr.57/2019 privind Codul administrativ coroborat cu prevederile art.240 din același act normativ, cu referire la angajarea răspunderii funcționarilor publici și personalului contractual în exercitarea atribuțiilor ce le revin potrivit legii (întocmirea rapoartelor sau a altor documente de fundamentare prevăzute de lege, respectiv semnarea/avizarea rapoartelor sau a altor documente de fundamentare, din punct de vedere tehnic și al legalității), răspundere aferentă actelor administrative, operațiuni anterioare adoptării actului administrativ;
- avizul comisiei/comisiilor de specialitate a/ale Consiliului local;
- prevederile HCL nr.223/31.07.2017 privind completarea inventarului bunurilor care aparțin domeniului public al Municipiului Rm.Sarat;
- raportul de expertiză tehnică nr. 13803/2024 și completarea la acesta nr. 14190/2024, potrivit căruia ambele tipuri de împrejurări (mijloacele fixe prezentate în anexa) se prezintă într-o stare avansată de degradare, prezentând surpari și deplanări, fiind discontinue și nemaiindeplinind funcțiunea inițială; se menționează că aproximativ 30% din lungimea gardului a intrat în colaps ca urmare a degradărilor suferite de-a lungul timpului (factori climatici sau alți factori);
- Fișă activ fix nr. inventar 11667-împrejurări sârmă ghimpată, un rând, L=483ml;
- Fișă activ fix nr. inventar 11663-împrejurări plăci beton, L=1129,68ml;
- Cărțile funciare nr. 37460, 37461, 37462, 36390 ale terenurilor ale căror împrejurări fac obiectul trecerii din domeniul public în domeniul privat al municipiului Râmnicu Sărat ;

-faptul ca Municipiul Rm.Sarat are in implementare mai multe proiecte aflate in diferite stadii de finalizare pe terenurile aferente Cățile funciare nr. 37460, 37461, 37462, 36390, fiind necesar a se realiza alt tip de imprejmuire pentru punerea in valoare a acestora precum si pentru sistematizarea zonei si crearea unui ambient arhitectural modern raportat la noua configurare a zonei;

-Prevederile art.286, alin.(1) si alin.(4), art.287, lit.b) si art.361, alin.(2) – alin.(4) din OUG nr. 57/2019 privind Codul administrativ, cu modificările și completările ulterioare ;

-prevederile art. 554 și ale art. 858-865 din Legea nr.287/2009 privind Codul Civil, republicata, cu modificarile si completarile ulterioare ;

-Prevederile art. (1)-(4) din Ordonanța Guvernului nr. 112/2000 pentru reglementarea procesului de scoatere din funcțiune, casare și valorificare a activelor corporale care alcătuiesc domeniul public al statului și al unităților administrativ-teritoriale, cu modificările și completările ulterioare ;

-prevederile H.G nr.909/1997 pentru aprobarea Normelor metodologice de aplicare a Legii nr. 15/1994 privind amortizarea capitalului imobilizat în active corporale și necorporale, modificată și completată prin Ordonanța Guvernului nr. 54/1997, cu modificarile si completarile ulterioare;

-prevederile Ordinului Ministerului Finantelor Publice nr.2861/2009 pentru aprobarea Normelor privind organizarea și efectuarea inventarierii elementelor de natura activelor, datoriilor și capitalurilor proprii;

-prevederile Legii nr.82/1991 a contabilitatii, republicata, cu modificarile si completarile ulterioare;

-prevederile art.7, alin.(17) din Legea nr.50/1991 privind autorizarea executarii lucrarilor de constructive, republicata, cu modificarile si completarile ulterioare, potrivit carora: *“(17) Primăriile pot dezafecta construcțiile, proprietate a unității administrativ-teritoriale, aflate în stare avansată de degradare și care pun în pericol siguranța publică, cu excepția construcțiilor monument istoric, pe bază de autorizație de desființare emisa în condițiile alin. (16), cu obligația de a se întocmi documentații specifice în conformitate cu prevederile cuprinse în anexa nr. 1.”;*

- procedura de sistem «Inițierea proiectelor de hotărâri în vederea supunerii spre aprobare Consiliului Local»;

-prevederile HCL nr. 37/31.01.2024 privind alegerea presedintelui de sedinta al Consiliului local al Municipiului Rm.Sarat pentru sedintele din lunile februarie 2024 – aprilie 2024;

-prevederile art.5, lit.m) si n), art.129, alin.(2), lit.c) si lit.d) coroborat cu prevederile art.240 din Ordonanta de Urgenta a Guvernului nr.57/2019 privind Codul administrativ, cu modificarile si completarile ulterioare;

Luand in considerare dispozitiile Legii nr.24/2000 privind normele de tehnica legislativa la elaborarea actelor normative republicata, cu modificarile si completarile ulterioare;

În temeiul art.133, alin.(1), art. 139, alin.(1) si alin.(3), lit.g) si ale art.196, alin.1, lit.a) din Ordonanta de Urgenta a Guvernului nr.57/2019 privind Codul administrativ, cu modificarile si completarile ulterioare;

### **HOTĂRĂȘTE:**

**Art.1.** Se declara incetarea interesului public local asupra mijloacelor fixe (imprejmuiri), proprietate publica a Municipiului Rm.Sarat, situate administrativ in Municipiul Rm.Sarat, strada Focsani (nr.21) si soseaua Podgoriei nr.16 (1B), judetul Buzau, imprejmuiri reprezentand amenajari la terenurile aferente Căților funciare

nr. 37460, 37461, 37462, 36390, ale caror elemente de identificare sunt prezentate în Anexa care face parte integrantă din prezenta hotărâre.

**Art.2. (1)** Se aprobă trecerea din domeniul public în domeniul privat al Municipiului Râmnicu Sărat a bunurilor - mijloace fixe - prezentate în Anexa ce face parte integrantă din prezenta hotărâre.

**(2)** Se aprobă scoaterea din funcțiune, valorificarea sau după caz, casarea și demolarea, în condițiile legii, a bunurilor - mijloace fixe - prezentate în Anexa ce face parte integrantă din prezenta hotărâre.

**Art.3.** Se mandatează primarul Municipiului Rm.Sarat, prin compartimentele de specialitate, să efectueze toate demersurile pentru scoaterea din funcțiune, valorificarea sau după caz, casarea și demolarea, în condițiile legii, a bunurilor - mijloace fixe - prezentate în Anexa ce face parte integrantă din prezenta hotărâre, cu respectarea prevederilor legale în materie.

**Art.4.** Sumele obținute din valorificarea bunurilor - rezultate în urma scoaterii din funcțiune, casării și demolării mijloacelor fixe anterior menționate se fac venit la bugetul local.

**Art.5.** Cu aducerea la îndeplinire a prezentei hotărâri se însărcinează Primarul municipiului Rm.Sarat prin Direcția economică-Serviciul Buget-Contabilitate, Compartimentul Evidența Patrimoniu și Rețele Utilitare, Compartimentul Administrare Patrimoniu, Vânzări, Închirieri și Concesiuni și Compartimentul Contencios Administrativ și Juridic din cadrul aparatului de specialitate al primarului municipiului Rm. Sarat precum și persoanele abilitate să exercite controlul financiar preventiv propriu, respectiv auditul public intern, operațiuni ce se exercită asupra tuturor operațiunilor care afectează fondurile publice locale și/sau patrimoniul public și privat, conform reglementărilor legale în domeniu, de către funcționarii publici din cadrul aparatului de specialitate al primarului abilitați în acest sens în strânsă corelare cu răspunderea administrativă și cu principiile răspunderii administrative conform competențelor celor implicați în răspunderea aferentă actelor administrative, respectiv Comisia pentru scoaterea din funcțiune, casarea și valorificarea mijloacelor fixe și obiectelor de inventar din patrimoniul Municipiului Rm.Sarat.

**Art.6.** Prezenta hotărâre se aduce la cunostința publică, respectiv se comunică Primarului municipiului Rm. Sarat, celor nominalizați cu ducerea la îndeplinire și se comunică Institutiei Prefectului Județului Buzău în vederea exercitării controlului cu privire la legalitate.

**Această hotărâre a fost adoptată de către Consiliul Local al Municipiului Rm. Sarat în ședința ordinară din data de 30.04.2024, cu respectarea prevederilor art.139, alin.3, lit. g) (majoritate absolută) din O.U.G nr.57/2019 privind Codul administrativ, cu un număr de 13 voturi pentru, \_\_\_\_-\_\_\_\_ abțineri și \_\_\_\_-\_\_\_\_ voturi împotriva din numărul total de 19 consilieri locali în funcție și 13 consilieri locali prezenți.**

**Președinte de ședință,  
Domnul consilier Florescu Raul-Ioan**



**Contrasemnează pentru legalitate,  
Secretar general,  
Vagyas-Davidolu Manuela**

**Nr. 127  
Rm.Sărat 30.04.2024**

Anexă la HCL nr. 124 / 30.04.2024

Lista bunurilor - mijloace fixe - propuse pentru trecerea din domeniul public în domeniul privat al Municipiului Râmnicu Sărat în scopul scoaterii din funcțiune, valorificării, sau, după caz, casării și demolării acestora în condițiile legii

Nr. Crt.	Codul de clasificare	Denumirea bunului	Elemente de identificare	Anul preluării	Valoare Inventar - lei -	Situația juridică actuală
1	2	3	4	5	6	7
11663	1.6.3.2	Amenajări la terenuri-Împrejmuire plăci de beton imobil 376	Str. Focșani (nr.21) Lungime =1129,68ml	2017	22.170,36	HCL 223/31.07.2017
11667	1.6.3.2	Amenajări la terenuri-Împrejmuire sârmă ghimpată Imobil 687	Str. Podgoriei, nr. 16 (1B) Lungime =483ml	2017	2.080,97	HCL 223/31.07.2017

Președinte de  
7



Secretar general,





# ROMÂNIA

## MUNICIPIUL RÂMNICU SĂRAT



Str. N.Bălcescu nr. 1, Râmnicu-Sărat, Tel: 0238.561946; Fax: 0238.561947  
Web: [www.primariermsarat.ro](http://www.primariermsarat.ro) E-mail: [primarie\\_rmsarat@primariermsarat.ro](mailto:primarie_rmsarat@primariermsarat.ro)  
Nr. înregistrare ANSPDCP: 20680

Nr. 20598/05.04.2024

### REFERAT DE APROBARE

la proiectul de hotărâre privind trecerea din domeniul public în domeniul privat al Municipiului Râmnicu Sărat a unor bunuri – mijloace fixe – în scopul scoaterii din funcțiune, valorificării, sau, după caz, casării și demolării acestora în condițiile legii

#### Având în vedere:

- Prevederile art. 554 și ale art. 858-865 din Codul civil;
- Prevederilor art. (1) - (4) din Ordonanța Guvernului nr. 112/ 2000 pentru reglementarea procesului de scoatere din funcțiune, casare și valorificare a activelor corporale care alcătuiesc domeniul public al statului și al unităților administrativ-teritoriale, modificată și completată;
- Prevederilor art.22 și art.23 din Anexa nr.1 la HG. nr. 909/ 1997 pentru aprobarea Normelor metodologice de aplicare a Legii nr.15/ 1994 privind amortizarea capitalului imobilizat în active corporale și necorporale, modificată și completată;
- Prevederile art. 361 din OUG nr. 57/ 2019 privind Codul administrativ, modificată și completată,
- prevederile HCL nr. 223/31.07.2017 privind completarea inventarului bunurilor care alcătuiesc domeniul public al Municipiului Râmnicu Sărat;
- prevederile HCL nr. 80/28.03.2019 privind aprobarea Inventarului bunurilor care alcătuiesc domeniul privat al municipiului Rm. Sărat la data de 28.02.2019, cu modificările și completările ulterioare ;
- Fișă activ fix nr. inventar 11667-împrejmuire sârmă ghimpată, un rând, L=483ml;
- Fișă activ fix nr. inventar 11663-împrejmuire plăci beton, L=1129,68ml;
- Cărțile funciare nr. 37460, 37461, 37462, 36390 ale terenurilor ale căror împrejmuiți fac obiectul trecerii din domeniul public în domeniul privat al municipiului Râmnicu Sărat ;

- raportul de expertiză tehnică nr. 13803/2024, și completarea la acesta nr. 14190/2024, potrivit căruia ambele tipuri de împrejmuire (mijloacele fixe prezentate în anexă) se prezintă într-o stare avansată de degradare, prezentând surpări și deplanări, fiind discontinue și nemaîndeplinind funcțiunea inițială; se menționează că aproximativ 30% din lungimea gardului a intrat în colaps ca urmare a degradărilor suferite de-a lungul timpului (factori climatici sau alți factori).

Sumele încasate din valorificarea acestor bunurilor vor fi făcute venit la bugetul local.

În baza prevederilor art. 136, alin. (1), alin. (8) lit. a) din O.U.G nr. 57/2019 privind Codul administrativ,

Inițiez proiectul de hotărâre privind trecerea din domeniul public în domeniul privat al Municipiului Râmnicu Sărat a unor bunuri – mijloace fixe – în scopul scoaterii din funcțiune, valorificării, sau, după caz, casării și demolării acestora în condițiile legii.

Având în vedere dispozițiile Legii nr. 24/2000 privind normele de tehnică legislativă pentru elaborarea actelor normative, republicată,

Înaintez Consiliului Local al Municipiului Râmnicu Sărat, spre dezbateră și aprobare, **proiectul de hotărâre privind trecerea din domeniul public în domeniul privat al Municipiului Râmnicu Sărat a unor bunuri – mijloace fixe – în scopul scoaterii din funcțiune, valorificării, sau, după caz, casării și demolării acestora în condițiile legii**, în conformitate cu atribuțiile instituite acestei autorități deliberative prin Codul administrativ aprobat prin O.U.G nr. 57/2019, respectiv art. 129 alin. (1) și (2) lit.c), art. 139 alin. (3) lit. g), art. 196 alin. (1) lit. a), art. 240 alin. (2) .

**Inițiator,  
Primarul Municipiului Râmnicu Sărat,  
Cîrjan Sorin-Valentin**





# ROMÂNIA

## MUNICIPIUL RÂMNICU SĂRAT



Str. N.Bălcescu nr. 1, Râmnicu-Sărat, Tel: 0238.561946; Fax: 0238.561947  
Web: [www.primariermsarat.ro](http://www.primariermsarat.ro) E-mail: [primarie\\_rmsarat@primariermsarat.ro](mailto:primarie_rmsarat@primariermsarat.ro)  
Nr. înregistrare ANSPDCP: 20680

Nr. 21659/11.04.2024

APROB  
Primar,  
Cîrjan Sorin Valentin



### RAPORT DE SPECIALITATE

la proiectul de hotărâre privind trecerea din domeniul public în domeniul privat al Municipiului Râmnicu Sărat a unor bunuri – mijloace fixe – în scopul scoaterii din funcțiune, valorificării, sau, după caz, casării și demolării acestora în condițiile legii

Văzând proiectul de hotărâre inițiat de domnul primar al Municipiului Râmnicu Sărat și Referatul de aprobare ce îl însoțește, cu referire la proiectul de hotărâre privind trecerea din domeniul public în domeniul privat al Municipiului Râmnicu Sărat a unor bunuri – mijloace fixe – în scopul scoaterii din funcțiune, valorificării, sau, după caz, casării și demolării acestora în condițiile legii,

#### Având în vedere:

- Prevederile art. 554, și ale art.858-865 din Codul civil, conform cărora: „ART. 554 *Proprietatea publică (1) Bunurile statului și ale unităților administrativ-teritoriale care, prin natura lor sau prin declarația legii, sunt de uz sau de interes public formează obiectul proprietății publice, însă numai dacă au fost legal dobândite de către acestea. (2) Dacă prin lege nu se prevede altfel, dispozițiile aplicabile dreptului de proprietate privată se aplică și dreptului de proprietate publică, însă numai în măsura în care sunt compatibile cu acesta din urmă.*”
- Prevederilor art. (1) - (4) din Ordonanța Guvernului nr. 112/ 2000 pentru reglementarea procesului de scoatere din funcțiune, casare și valorificare a activelor corporale care alcătuiesc domeniul public al statului și al unităților administrativ-teritoriale, modificată

și completată, care precizează: „Art.1 Activele corporale care alcătuiesc domeniul public al statului sau al unităților administrativ-teritoriale de natura mijloacelor fixe, cu durata normală de utilizare consumată sau neconsumată, a căror menținere în funcțiune nu se mai justifică, se scot din funcțiune, se valorifică și se casează în condițiile prezentei ordonanțe. Art.2 Pentru scoaterea din funcțiune, în vederea valorificării și, după caz, casării, activele corporale prevăzute la art. 1 vor fi trecute în domeniul privat al statului sau al unităților administrativ-teritoriale, potrivit reglementărilor privind proprietatea publică și regimul juridic al acesteia. Art.3 După scoaterea din funcțiune a mijloacelor fixe se va proceda la valorificarea și, după caz, casarea acestora potrivit prevederilor legale privind procedurile de transmitere fără plată și de valorificare a bunurilor aparținând instituțiilor publice și reglementărilor specifice, în cazul mijloacelor fixe care privesc apărarea țării, ordinea publică și siguranța națională, precum și al celor din dotarea misiunilor diplomatice din străinătate. Art. 4 Sumele rezultate din valorificarea activelor corporale prevăzute la art. 1, după deducerea cheltuielilor aferente, se fac venit la bugetul de stat sau la bugetele comunelor, orașelor sau județelor, după caz.”

-Prevederilor art. 22 și art. 23 din Anexa nr. 1 la HG. nr. 909/ 1997 pentru aprobarea Normelor metodologice de aplicare a Legii nr.15/ 1994 privind amortizarea capitalului imobilizat în active corporale și necorporale, modificată și completată, potrivit căroră:

„Art.22. În cazul instituțiilor publice scoaterea din funcțiune a mijloacelor fixe înainte de expirarea duratei normale de utilizare sau cu durata normală de utilizare consumată se aproba de către ordonatorul superior de credite, respectiv principal sau secundar, după caz. Art.23. După aprobarea scoaterii din funcțiune a mijloacelor fixe se va proceda la valorificarea acestora. Procedura de valorificare prin vânzare (licitație sau negociere directă) sau prin casare va fi aprobată de către consiliul de administrație sau de către responsabilul cu gestiunea patrimoniului. Casarea mijloacelor fixe se va face de către o comisie de casare numită prin decizia organului care a aprobat scoaterea din funcțiune. Cu ocazia casării se va proceda la dezmembrarea mijloacelor fixe și la valorificarea acestora, astfel:

- vânzarea componentelor rezultate în urma dezmembrării;
- utilizarea componentelor rezultate la executarea altor mijloace fixe din cadrul unității. Evaluarea componentelor se va face de către comisia de casare;
- valorificarea ca materiale nerecuperabile.

Valorificarea bunurilor scoase din funcțiune, aparținând instituțiilor publice, se face potrivit reglementărilor elaborate în mod distinct.

La scoaterea din funcțiune a mijloacelor fixe aparținând agenților economici la care statul deține peste 50% din capitalul social se va urmări valorificarea la maximum a ansamblurilor, subansamblurilor și a pieselor componente, prin executarea unor mijloace fixe noi, ca piese de schimb sau prin vânzare, pe baza de licitație publică organizată potrivit prevederilor legale.”



- Prevederile art. 286 alin. (1) și (4), art. 287 lit. b) și art. 361 din OUG nr. 57/ 2019 privind Codul administrativ, modificată și completată, potrivit căruia: „ART. 286 *Domeniu public (1) Domeniul public este alcatuit din bunurile prevazute la art. 136 alin. (3) din Constitutie, din cele stabilite in anexele nr. 2-4 si din orice alte bunuri care, potrivit legii sau prin natura lor, sunt de uz sau de interes public, si sunt dobandite de stat sau de unitatile administrativ-teritoriale prin unul dintre modurile prevazute de lege. ... (4) Domeniul public al comunei, al orasului sau al municipiului este alcatuit din bunurile prevazute in anexa nr. 4, precum si din alte bunuri de uz sau de interes public local, declarate ca atare prin hotarare a consiliului local, daca nu sunt declarate prin lege ca fiind bunuri de uz sau de interes public national ori judetean. ... ART. 287 Exercitarea dreptului de proprietate publica, cu exceptia reprezentarii in instanta a statului roman prin Ministerul Finantelor Publice in legatura cu raporturile juridice privind proprietatea publica, se realizeaza de catre: ... b) autoritatile deliberative ale administratiei publice locale, pentru bunurile apartinand domeniului public al unitatilor administrativ-teritoriale.” „ART. 361 Trecerea unui bun din domeniul public in domeniul privat al aceluiasi titular al dreptului de proprietate*

*(1) Trecerea unui bun din domeniul public al statului in domeniul privat al acestuia se face prin hotarare a Guvernului, daca prin lege nu se dispune altfel.*

*(2) Trecerea unui bun din domeniul public al unei unitati administrativ-teritoriale in domeniul privat al acesteia se face prin hotarare a consiliului judetean, respectiv a Consiliului General al Municipiului Bucuresti ori a consiliului local al comunei, al orasului sau al municipiului, dupa caz, daca prin lege nu se dispune altfel.*

*(3) In instrumentele de prezentare si motivare ale hotararilor prevazute la alin. (1) si (2) se regaseste, in mod obligatoriu, justificarea temeinica a incetarii uzului sau interesului public national sau local, dupa caz.*

*(4) Actele incheiate cu nerespectarea dispozitiilor alin. (3) sunt lovite de nulitate absoluta” ;*

-prevederile art. 7 alin.(17) din Legea nr. 50/1991, republicată, privind autorizarea executării lucrărilor de construcții, potrivit căruia: „Articolul 7 (17) *Primăriile pot dezafecta construcțiile, proprietate a unității administrativ-teritoriale, aflate în stare avansată de degradare și care pun în pericol siguranța publică, cu excepția construcțiilor monument istoric, pe bază de autorizație de desfășurare emisă în condițiile alin. (16), cu obligația de a se întocmi documentații specifice în conformitate cu prevederile cuprinse în anexa nr. 1. ”*

-Legea nr. 82/1991, republicată, a contabilității;

-Ordinul nr. 2.8618/2009 pentru aprobarea Normelor privind organizarea și efectuarea inventarierii elementelor de natura activelor, datoriilor și capitalurilor proprii;

-prevederile HCL nr. 223/31.07.2017 privind completarea inventarului bunurilor care alcătuiesc domeniul public al Municipiului Râmnicu Sărat;

- prevederile HCL nr. 80/28.03.2019 privind aprobarea Inventarului bunurilor care alcătuiesc domeniul privat al municipiului Rm. Sărat la data de 28.02.2019, cu modificările și completările ulterioare ;

-Fișă activ fix nr. inventar 11667-împrejmuire sârmă ghimpată, un rând, L=483ml;

-Fișă activ fix nr. inventar 11663-împrejmuire plăci beton, L=1129,68ml;

Tinând cont de:

-Precizarea că împrejmuirile din sârmă ghimpată de 483ml și din plăci de beton de 1129,68ml sunt amenajări la terenurile din domeniul public al municipiului Râmnicu Sărat situate în str. Focșani, fostă cazarmă 376, preluate prin protocolul nr. 12395/31.05.2017 și, respectiv Șoseaua Podgoriei, nr. 16, fostă cazarmă 687, preluate prin protocolul nr. 12394/31.05.2017.

- faptul că terenurile mai sus menționate au numerele cadastrale 37460, 37461, 37462 și 36390;

-Concluziile Raportului de expertiză tehnică nr. 13803/2024 si completarea la acesta nr. 14190/2024, potrivit căruia ambele tipuri de împrejmuire (mijloacele fixe prezentate în anexă) se prezintă într-o stare avansată de degradare, prezentând surpări și deplanări, fiind discontinue și nemaiîndeplinind funcțiunea inițială; se menționează că aproximativ 30% din lungimea gardului a intrat în colaps ca urmare a degradărilor suferite de-a lungul timpului (factori climatici sau alți factori).;

-împrejurarea că Municipiul Râmnicu Sărat are în implementare, pe terenurile aferente cărților funciare 37460, 37461, 37462 și 36390, mai multe proiecte aflate în diferite stadii de finalizare, fiind necesar a se realiza alt tip de împrejmuire pentru punerea în valoare a acestora, precum și pentru sistematizarea zonei și crearea unui ambient arhitectural modern, raportat la noua configurare a zonei.

Raportat la considerentele expuse propunem consiliului local:

- Să declare încetarea interesului public asupra mijloacelor fixe-împrejmuiți proprietate publică a municipiului, situate administrativ în str. Focșani, nr. 21 și Șoseaua Podgoriei, nr. 16 (1B);
- Aprobarea treceri din domeniul public în domeniul privat al Municipiului Râmnicu Sărat a bunurilor – mijloace fixe, reprezentând împrejmuiți din plăci de beton în lungime de 1129,68ml si sârmă ghimpată în lungime de 483ml;
- Aprobarea scoaterii din funcțiune, valorificarea sau, după caz, casarea și demolarea bunurilor – mijloace fixe, prevăzute în anexa la prezentul, în condițiile legii.

In temeiul art. 133, alin. (1), art. 139, alin. (1) și (3) lit. g) și art. 196, alin. (1), lit. a) din Ordonanța de Urgența a Guvernului nr. 57/2019 privind Codul Administrativ,

propunem spre analiză și aprobare Consiliului Local al Municipiului Râmnicu Sărat proiectul de hotărâre privind trecerea din domeniul public în domeniul privat al Municipiului Râmnicu Sărat a unor bunuri – mijloace fixe – în scopul scoaterii din funcțiune, valorificării, sau, după caz, casării acestora în condițiile legii.

Directiei Economice-Serviciul Buget-Contabilitate,  
Director executiv, Ec. Anisoara Tăbleț

Compartiment Administrare Patrimoniu, Vânzări, Închirierii și Concesiuni,  
Consilier, Roșu Petru

Compartiment Evidență Patrimoniu și Rețele Utilitare  
Consilier superior, Corbu Decebal Iulian

Compartimentului Contencios Administrativ și Juridic,  
Consilier juridic, Crîngășu Nona Monica

Anexă la raportul de specialitate nr. 2024. 04.2024

Lista bunurilor - mijloace fixe - propuse pentru trecerea din domeniul public în domeniul privat al Municipiului Râmnicu Sărat în scopul scoaterii din funcțiune, valorificării, sau, după caz, casării și demolării acestora în condițiile legii

Nr. Crt.	Codul de clasificare	Denumirea bunului	Elemente de identificare	Anul preluării	Valoare Inventar - lei -	Situația juridică actuală
1	2	3	4	5	6	7
11663	1.6.3.2	Amenajări la terenuri-Împrejmuire plăci de beton imobil 376	Str. Focșani Lungime =1129,68ml	2017	22.170,36	HCL 223/31.07.2017
11667	1.6.3.2	Amenajări la terenuri-Împrejmuire sârmă ghimpată Imobil 687	Str. Podgoriei, nr. 16 Lungime =483ml	2017	2.080,97	HCL 223/31.07.2017

**HOTARARE**  
**privind completarea inventarului bunurilor care apartin domeniului public al**  
**Municipiului Rm.Sarat**

Consiliul Local al municipiului Râmnicu-Sărat, județul Buzău, întrunit în ședința de lucru ordinară în data de **31.07.2017**;

Având în vedere:

- expunerea de motive a Primarului municipiului Rm.Sarat;
- raportul Direcției economice-Serviciul Buget-Contabilitate din cadrul aparatului de specialitate al primarului municipiului Rm. Sarat;
- avizul comisiei de specialitate a Consiliului local;
- necesitatea gestionării corecte a bunurilor care fac parte din Inventarul domeniului public al Municipiului Rm.Sarat;
- prevederile art.3, art.18 și art.21 din Legea nr.213/1998, actualizată, privind bunurile proprietate publică;
- prevederile H.G nr.1031/1999 pentru aprobarea Normelor metodologice privind înregistrarea în contabilitate a bunurilor care alcătuiesc domeniul public al statului și al unităților administrativ teritoriale;
- prevederile H.G nr.2139/2004 pentru aprobarea Catalogului privind clasificarea și duratele normale de funcționare a mijloacelor fixe;
- prevederile H.G nr.548/1999 privind aprobarea Normelor tehnice pentru întocmirea inventarului bunurilor care alcătuiesc domeniul public al comunelor, orașelor, municipiilor și județelor;
- prevederile H.G nr.1348/2001 privind atestarea domeniului public al județului Buzău, precum și al municipiilor, orașelor și comunelor din județul Buzău, cu modificările și completările ulterioare;
- prevederile H.G nr.1218/2010 privind modificarea Hotărârii Guvernului nr. 897/2006 pentru modificarea și completarea Hotărârii Guvernului nr. 1.348/2001 privind atestarea domeniului public al județului Buzău, precum și al municipiilor, orașelor și comunelor din județul Buzău și pentru modificarea și completarea Hotărârii Guvernului nr. 1.348/2001 privind atestarea domeniului public al județului Buzău, precum și al municipiilor, orașelor și comunelor din județul Buzău;
- prevederile HCL nr.144/31.05.2016 privind înaintarea către Guvernul României a propunerii de emitere a unei hotărâri de Guvern privind transmiterea unei părți din imobilul 376 Rm.Sarat și a imobilului 687 Rm.Sarat din domeniul public al statului și din administrarea Ministerului Apărării Naționale în domeniul public al Municipiului Rm.Sarat pentru punerea în valoare și utilizarea imobilelor pentru necesitățile locale;
- prevederile H.G nr.276/27.04.2017 privind actualizarea valorii de inventar a imobilului 376 și transmiterea unei părți din acesta și a imobilului 687, aflate în domeniul public al statului și în administrarea Ministerului Apărării Naționale, în domeniul public al municipiului Râmnicu Sărat, județul Buzău;
- protocolul nr.12394/31.05.2017 privind transmiterea cazarmii 687 Rm.Sarat, imobil situat în strada Podgoriei nr.16, localitatea Rm.Sarat, județul Buzău, identificat prin numărul cazarma 687, nr.M.F 106986 și numărul cadastral 31959, din domeniul public al statului și din administrarea Ministerului Apărării

Nationale in domeniul public al Municipiului Rm.Sarat si administrarea Consiliului local insotit de procesul-verbal de predare-primire a imobilului 687, integral, situat in Soseaua Podgoriei nr.16, localitatea Rm.Sarat, judetul Buzau; - protocolul nr.12395/31.05.2017 privind transmiterea incintei 1 a cazarmii 376 Rm.Sarat, imobil situat in strada Focsani, localitatea Rm.Sarat, judetul Buzau, identificat prin numar cazarma 376, nr.M.F 106982 si numar cadastral 31931, din domeniul public al statului si din administrarea Ministerului Apararii Nationale in domeniul public al Municipiului Rm.Sarat si administrarea Consiliului local insotit de procesul-verbal de predare-primire a imobilului 376, incinta 1, situat in strada Focsani, localitatea Rm.Sarat, judetul Buzau; - prevederile HCL nr.183/31.05.2017 privind alegerea presedintelui de sedinta al Consiliului local al Municipiului Rm.Sarat pentru sedintele din lunile iunie 2017- august 2017; - prevederile art.36 alin.2 lit.c coroborat cu art.128 din Legea nr. 215/2001 a administrației publice locale, republicata, actualizata;

Luand in considerare dispozitiile Legii nr.24/2000 privind normele de tehnica legislativa la elaborarea actelor normative republicata, cu modificarile si completarile ulterioare;

În temeiul art.39 alin.1, art.45 alin.3 si art.115 alin.1 lit.b din Legea nr.215/2001 a administrației publice locale, republicata, actualizata;

### HOTĂRĂȘTE:

**Art.1.** Sectiunea I "Bunuri imobile" din Inventarul bunurilor care apartin domeniului public al Municipiului Rm.Sarat se completeaza cu pozitiile 1097-1126, conform anexei nr.1 la prezenta hotarare.

Anexa nr.1 face parte integranta din prezenta hotarare.

**Art.2.** Sectiunea II "Bunuri mobile" din Inventarul bunurilor care apartin domeniului public al Municipiului Rm.Sarat se completeaza cu pozitiile 217-223, conform anexei nr.1 la prezenta hotarare.

Anexa nr.1 face parte integranta din prezenta hotarare.

**Art.3.** Hotararea Consiliului local nr.99/1999 privind insusirea Inventarului bunurilor care apartin domeniului public al municipiului Rm.Sarat cu modificarile si completarile ulterioare, atestata prin H.G nr.1348/2001, modificata, modificata prin H.G nr.1218/2010, se modifica in mod corespunzator.

**Art.4.** Cu aducerea la îndeplinire a prezentei hotarari se insarcineaza Primarul municipiului Rm.Sarat prin Directia economica-Serviciul Buget-Contabilitate si Compartimentul Administrare Patrimoniu din cadrul aparatului de specialitate al primarului municipiului Rm. Sarat.

**Art.5.** Prezenta hotarare se aduce la cunostinta publica, respectiv se comunica Primarului municipiului Rm. Sarat, celor nominalizati cu ducerea la indeplinire si se comunica Institutiei Prefectului Judetului Buzau in vederea exercitarii controlului cu privire la legalitate.

Această hotărâre a fost adoptată de către Consiliul Local al Municipiului Rm. Sărat în ședința ordinară din data de 31.07.2017, cu respectarea prevederilor art.45 alin.3 din Legea nr.215/2001, a administrației publice locale, republicată și actualizată, cu un număr de 17 voturi pentru, \_\_\_\_\_ abțineri și \_\_\_\_\_ voturi împotriva din numărul total de 19 consilieri locali în funcție și 17 consilieri locali prezenți.

Președinte de ședință  
Doamna consilier Stolojanu Mihai



Nr. 223  
Rm.Sărat 31.07.2017

Contrasemnează,  
Secretar,  
Vagyas-Davidciu Manuela



ROMÂNIA  
MUNICIPIUL RÂMNICU - SĂRAT

Str. N.Bălcescu nr. 1, Râmnicu-Sărat, Tel: 0238.561946; Fax: 0238.561947  
Web site: [www.primariermsarat.ro](http://www.primariermsarat.ro) E-mail: [primarie\\_rmsarat@primariermsarat.ro](mailto:primarie_rmsarat@primariermsarat.ro)

Nr.16368/21.07.2017

**EXPUNERE DE MOTIVE**  
**la proiectul de hotarare privind completarea Inventarului  
bunurilor care apartin domeniului public al Municipiului  
Rm.Sarat**

Prin proiectul de hotarare initiat se propune completarea inventarului domeniului public al municipiului Rm.Sarat cu bunuri imobile, respectiv bunuri mobile, in stransa corelare cu corecta gestionare a bunurilor care fac parte atat din domeniul public, cat si din domeniul privat, in scopul evidentierii cat mai clare a acestora in evidenta contabila dar si a gestionarii lor din punct de vedere economico-financiar.

Avand in vedere prevederile H.G nr. 276/27.04.2017 privind actualizarea valorii de inventar a imobilului 376 și transmiterea unei părți din acesta și a imobilului 687, aflate în domeniul public al statului și în administrarea Ministerului Apărării Naționale, în domeniul public al municipiului Râmnicu Sărat, județul Buzău, coroborate cu prevederile protocolului nr.12394/31.05.2017 privind transmiterea cazarmii 687 Rm.Sarat, imobil situat in strada Podgoriei nr.16, localitatea Rm.Sarat, judetul Buzau, identificat prin numar cazarma 687, nr.M.F 106986 si numar cadastral 31959, din domeniul public al statului si din administrarea Ministerului Apararii Nationale in domeniul public al Municipiului Rm.Sarat si administrarea Consiliului local insotit de procesul-verbal de predare-primire a imobilului 687, integral, situat in Soseaua Podgoriei nr.16, localitatea Rm.Sarat, judetul Buzau si ale protocolului nr.12395/31.05.2017 privind transmiterea incintei 1 a cazarmii 376 Rm.Sarat, imobil situat in strada Focsani, localitatea Rm.Sarat, judetul Buzau, identificat prin numar cazarma 376, nr.M.F 106982 si numar cadastral 31931, din domeniul public al statului si din administrarea Ministerului Apararii Nationale in domeniul public al Municipiului Rm.Sarat si administrarea Consiliului local insotit de procesul-verbal de predare-primire a imobilului 376, incinta 1, situat in strada Focsani, localitatea Rm.Sarat, judetul Buzau, prin raportare la competentele conferite Consiliului local al Municipiului Rm.Sarat cu referire la prevederile art.36 alin.2 lit.c coroborat cu art.128 din Legea nr. 215/2001 a administrației publice locale, republicata, actualizata, propun initierea prezentului proiect de hotarare, cu



rugamintea de a fi adoptat in forma prezentata, in conformitate cu  
propunerea Directiei de specialitate din cadrul aparatului de  
specialitate al primarului Municipiului Rm.Sarat

**Initiator,  
PRIMAR,  
CIRJAN SORIN-VALENTIN**





# ROMÂNIA

## MUNICIPIUL RÂMNICU-SĂRAT

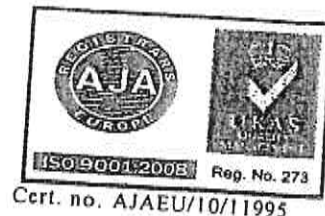

Str. N.Bălcescu nr. 1, Râmnicu-Sărat, Tel: 0238.561946; Fax: 0238.561947  
Web: [www.primariermsarat.ro](http://www.primariermsarat.ro) E-mail: [primarie\\_rmsarat@primariermsarat.ro](mailto:primarie_rmsarat@primariermsarat.ro)

**DIRECTIA ECONOMICA**  
**SERVICIUL BUGET-CONTABILITATE**  
Nr.15530/10.07.2017

### RAPORT DE SPECIALITATE

la proiectul de hotarare privind completarea Inventarului bunurilor care  
apartin domeniului public al municipiului Ramnicu Sarat

Avand in vedere corecta gestionare a bunurilor ce fac parte din inventarul domeniului public al municipiului Ramnicu Sarat, in conformitate cu legislatia in vigoare si luand in considerare:

- prevederile H.G. nr. 1031/1999 pentru aprobarea Normelor metodologice privind inregistrarea in contabilitate a bunurilor care alcatuiesc domeniul public al statului si al unitatilor administrativ teritoriale;
- prevederile H.G. nr. 548/1999 privind aprobarea Normelor tehnice pentru intocmirea inventarului bunurilor care alcatuiesc domeniul public al comunelor, oraselor, municipiilor si judetelor;
- prevederile H.G. nr. 2139/2004 pentru aprobarea Catalogului privind clasificarea si duratele normale de functionare a mijloacelor fixe;
- prevederile Legii nr. 213/1998 actualizata, privind proprietatea publica si regimul juridic al acesteia, cu modificarile si completarile ulterioare;
- prevederile H.G. nr. 1348/2001 privind atestarea domeniului public al judetului Buzau, precum si al municipiilor, oraselor si comunelor din judetul Buzau, completata cu H. G. nr. 897/2006;
- prevederile H. G. nr. 1218/2010 privind modificarea H.G. nr. 897/2006 pentru modificarea si completarea H.G. nr. 1348/2001 privind atestarea domeniului public al judetului Buzau, precum si al municipiilor, oraselor si si comunelor din Buzau;
- prevederile H.C.L nr.144/31.05.2016 privind inaintarea catre Guvernul Romaniei a propunerii de emitere a unui hotarari de Guvern privind transmiterea unei parti din imobilul 376 Ramnicu Sarat si a imobilului 687 Ramnicu Sarat din domeniul public al statului si din administrarea Ministerului Apararii Nationale in domeniul public al Municipiului Ramnicu Sarat pentru punerea in valoare si utilizarea imobilelor pentru necesitatile locale;
- prevederile H.G.nr.276/27.04.2017 privind actualizarea valorii de inventar a imobilului 376 si transmiterea unei parti din acesta si a imobilului

687, aflate in domeniul public al statului si in administrarea Ministerului Apararii Nationale , in domeniul public al Municipiului Rm.Sarat.

-protocolul nr.12394/31.05.2017 privind transmiterea cazarmii 687 Rm.Sarat, imobil situat in strada Podgoriei nr.16, localitatea Rm.Sarat, judetul Buzau, identificat prin nr. cazarma 687, nr.M.F.106986 si numar cadastral 31959, din domeniul public al statului si administrarea Ministerului Apararii Nationale in domeniul public al Municipiului Rm.Sarat si administrarea Consiliului Local;

-protocolul nr.12395/31.05.2017 privind transmiterea incintei 1 a cazarmii 376 Rm.Sarat, imobil situat in strada Focsani, localitatea Rm.Sarat, judetul Buzau, identificat prin numar cazarma 376, nr.M.F. 106982 si numar cadastral 31931, din domeniul public al statului si din administrarea Ministerului Apararii Nationale in domeniul public al municipiului Rm.Sarat si administrarea Consiliului Local;

Propunem spre aprobarea Consiliului Local completarea inventarului bunurilor care apartin domeniului public al municipiului Rm. Sarat, dupa cum urmeaza:

**Sectiunea I „Bunuri imobile”** din Inventarul bunurilor care alcatuiesc domeniul public al municipiului Rm Sarat se completeaza conform Anexei nr. 1, dupa cum urmeaza:

-pozitiile nr. 1097-1124 reprezentand active fixe aferente imobilului 376 -constructii, terenuri si amenajari la terenuri.

-pozitiile nr. 1125-1126 reprezentand active fixe aferente imobilului 687- terenuri si amenajari la terenuri.

**Sectiunea II „Bunuri mobile”** Inventarul bunurilor care alcatuiesc domeniul public al municipiului Rm Sarat se completeaza conform Anexei nr. 1, dupa cum urmeaza:

-pozitiile nr.217-223 reprezentand plantatii de arbori aflati in incinta imobilului 376.

Avizat,  
Director economic,  
Ec. Fortu Macovei

Intocmit,  
Sef Serviciu Buget si Contabilitate  
Ec. Tablet Anisoara

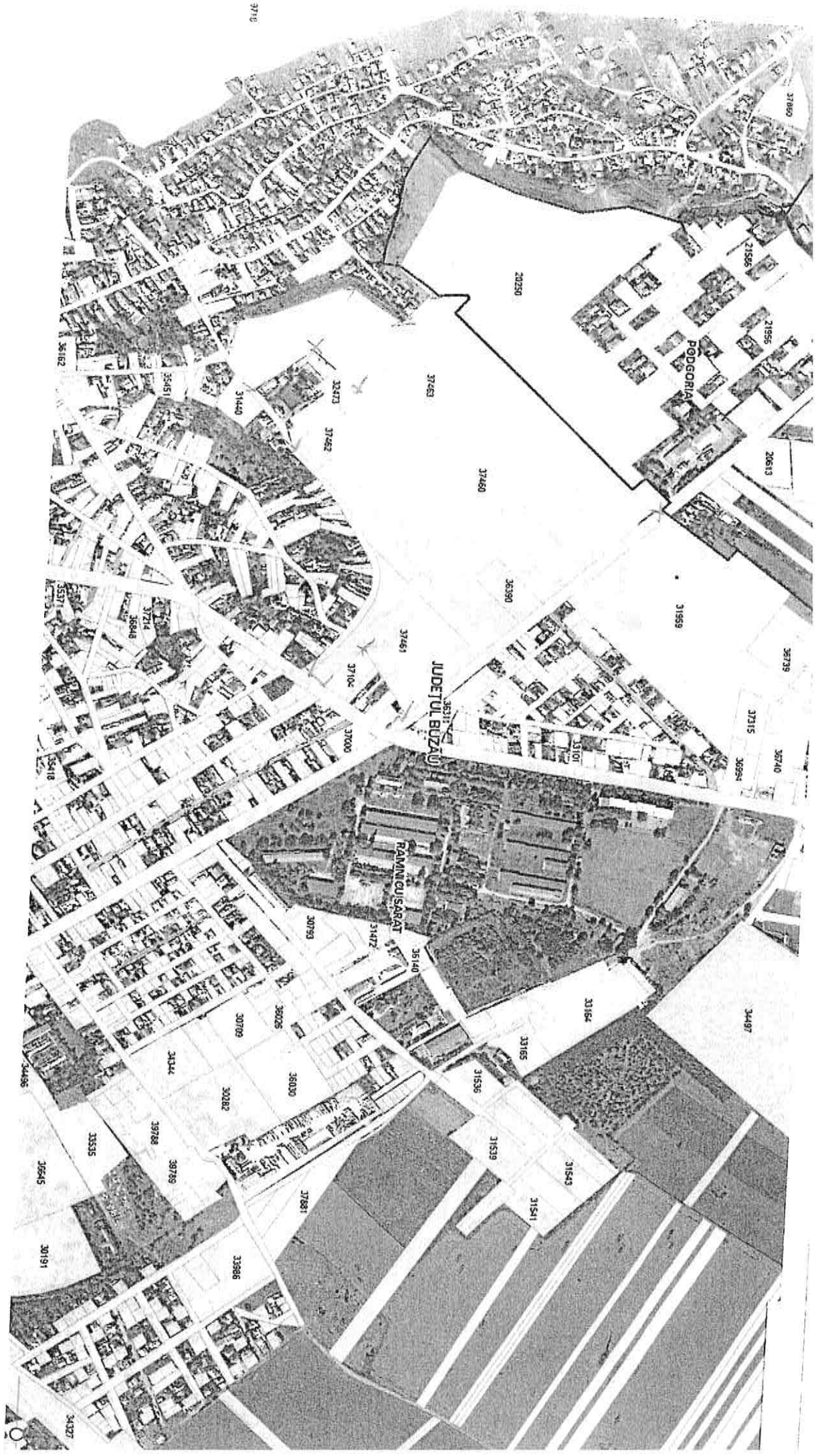

PRIMĂRIA MUNICIPIULUI  
RÂMNICU SĂRAT  
Intrare nr. 13803  
Ziua 06 luna 03 anul 2024

## RAPORT DE EXPERTIZĂ TEHNICĂ

privind

DEMOLAREA ÎMPREJMUIRII TERENULUI CU N.C. 37460 DIN  
MUNICIPIUL RÂMNICU SĂRAT, STR. FOCȘANI NR. 21,  
JUDEȚUL BUZĂU

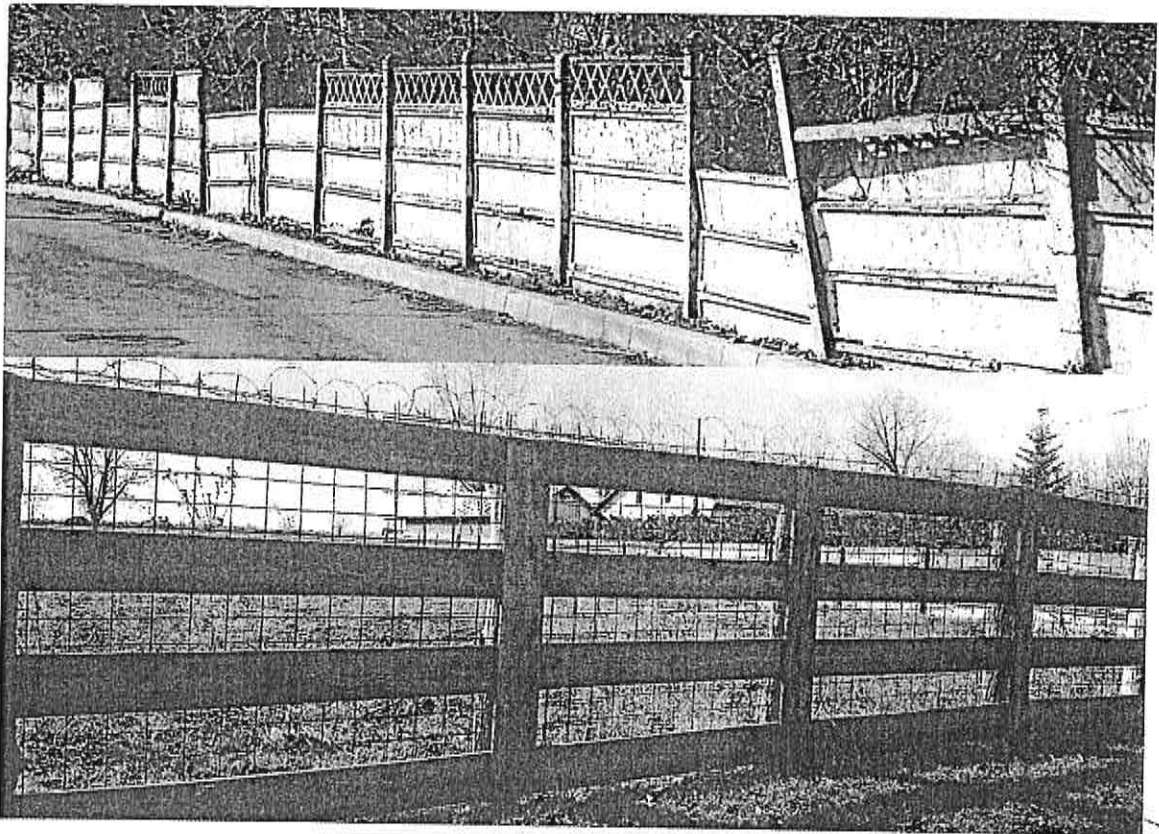

**BENEFICIAR:**

**U.A.T. RÂMNICU SĂRAT**

**EXPERT TEHNIC ATESTAT:**

**DR. ING. DANIEL DIACONU**

**COLABORATOR:**

**DR. ING. GEORGETA BĂLĂȘ**



**EVALUARE SEISMICĂ**

**RAPORT SINTETIC**

<b>Denumirea lucrării:</b>	<i>Demolarea împrejuririi terenului cu N.C. 37460 din municipiul Râmnicu Sărat, str. Focșani nr. 21, jud. Buzău</i>			
<b>Scopul expertizei:</b>	Stabilirea posibilității de demolare a împrejuririi, în condiții de siguranță			
<b>Data expertizei:</b>	Februarie 2024			
<b>Expert tehnic:</b>	Dr. Ing. Daniel Diaconu			
<b>Adresa:</b>	Râmnicu Sărat, str. Focșani nr. 21, jud. Buzău			
<b>Categoria de importanță (HG 766/1997):</b>				D
<b>Clasa de importanță și expunere la cutremur (P100-1):</b>				IV
<b>Anul construirii:</b>	-			
<b>Funcțiunea clădirii:</b>	Împrejmuire teren			
<b>Perimetrul împrejuririi (ml)</b>	1612.68			
<b>Sistemul structural:</b>	Împrejmuirea este realizată din fâșii prefabricate din beton, fixate între stâlpi din beton armat. Parțial, o parte din gard (483ml) este realizat din panouri din plasă sudată fixată pe stâlpi din lemn, cu sârmă ghimpată dispusă la partea superioară.			
<b>Clasa de risc seismic în care a fost încadrată construcția:</b>	I	II	III	IV
<b>Descrierea clasei de risc seismic:</b>	Întreaga împrejmuire prezintă un grad avansat de degradare, fiind posibilă surparea parțială a acesteia.			
<b>Concluzii</b>	Se impune demolarea integrală a împrejuririi			

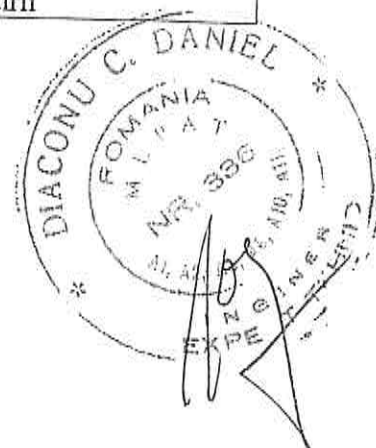

## 1. ASPECTE GENERALE

Prezenta expertiză tehnică s-a elaborat la solicitarea beneficiarului U.A.T. Râmnicu Sărat în vederea demolării împrejurii terenului identificat prin N.C. 37460 amplasat în mun. Râmnicu Sărat, str. Focșani, nr. 21, județul Buzău.

Terenul pe care se află împrejurirea ce face obiectul acestei documentații, este în intravilanul municipiului Buzău și are o suprafață totală de 154.047 mp în acte respectiv de 151.621mp mășurați. Conform extrasului de C.F. pentru informare, pe teren figurează 18 corpuri de clădire care nu fac obiectul prezentei expertize.

Concluziile/ condițiile/ măsurile indicate în expertiza tehnică au caracter obligatoriu cu privire la întocmirea oricăror documentații tehnice ulterioare necesare întocmirii proiectului tehnic de demolare. Un rezumat al acestor concluzii/ condiții/ măsuri este prezentat în ultimul capitol din expertiza tehnică.

Obiectivul construit supus expertizării este împrejurirea realizată din plăci de beton, respectiv din plasă sudată cu sârmă ghimpată.

Scopul demolării împrejuririi este justificat de gradul avansat de degradare al acesteia.

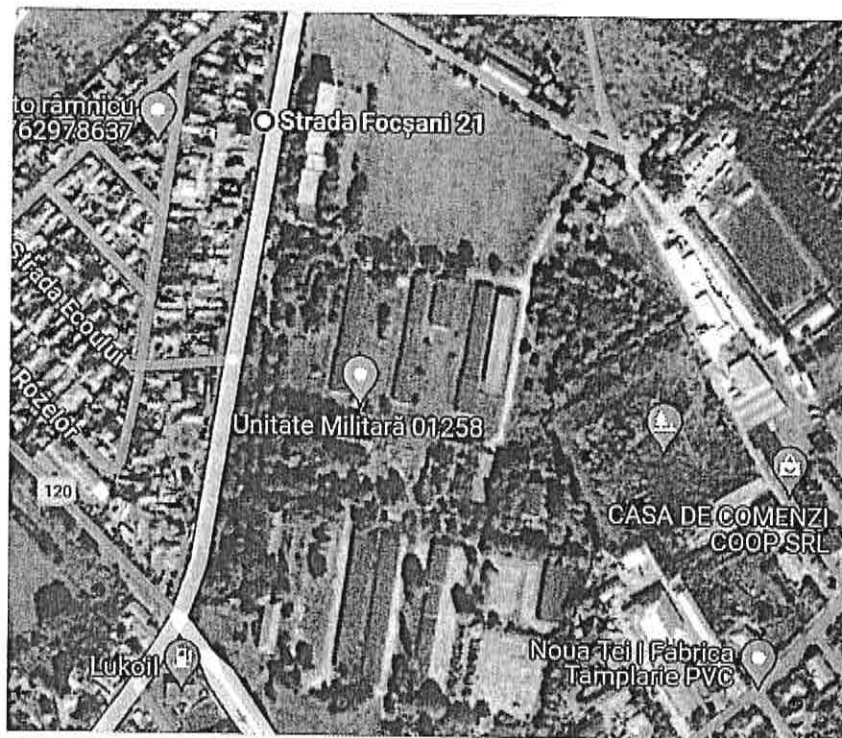

Fig. 1 – Amplasamentul împrejuririi propuse pentru demolare

Expertiza tehnică solicitată de beneficiar se va utiliza pentru întocmirea documentației D.T.A.D.

DIACONU DANIEL  
ROMANIA  
STRADA FOCȘANI NR. 21  
RÂMNICU SĂRAT, JUDEȚUL BUZĂU  
ING. TEHNIC  
12.03.2018

și precizează condițiile necesare demolării obiectivului expertizat, din punct de vedere al cerinței de rezistență și stabilitate.

## 2. MODUL DE UTILIZARE A EXPERTIZEI TEHNICE

Prezenta expertiză tehnică va fi utilizată pentru elaborarea documentației tehnice faza D.T.A.D. necesară demolării împrejuririi. Documentația tehnică privind lucrările de demolare a împrejuririi, va fi supusă inițial avizării expertului tehnic (ștampilare și semnare) în vederea verificării respectării cerințelor din expertiză tehnică și ulterior va fi verificată de verificatori de proiecte atestați conform legii. Se atrage atenția că acordul expertului tehnic exprimat prin semnarea și ștampilarea documentațiilor tehnice de reluare-finalizare a lucrărilor de demolare/ execuție/ completare/ consolidare/ modificare/ extindere etc. nu reprezintă o verificare a proiectului de către expert, deci nu se substituie verificării de către verificatorul tehnic atestat, ci conține numai certificarea că în documentațiile tehnice s-au respectat soluțiile de principiu de intervenție propuse prin expertiza tehnică.

## 3. PARAMETRI DE ÎNCADRARE SPECIFICI CONSTRUCȚIEI/ AMPLASAMENTULUI

- categoria de importanță D;
- clasa de importanță IV conform CR 0-2012 și P100-1/2013;
- zona de hazard seismic cu accelerația maximă a terenului pentru proiectare  $a_g = 0,35 g$  și  $T_c = 0,7 s$ , conform P100-1/2013;
- zona cu valoarea caracteristică a încărcărilor din zăpadă pe sol  $s_k = 2,0 kN/mp$  (pentru altitudini  $A < 1000m$ ), conform CR 1-1-3/2012;
- zona eoliană cu valoarea de referință a presiuni dinamice a vântului  $q_b = 0,6 kPa$  (IMR 50 de ani), conform CR 1-1-4/2012;
- adâncimea de îngheț este de  $0,90 .. 1,00m$  de la suprafața terenului, conform STAS 6054/85;

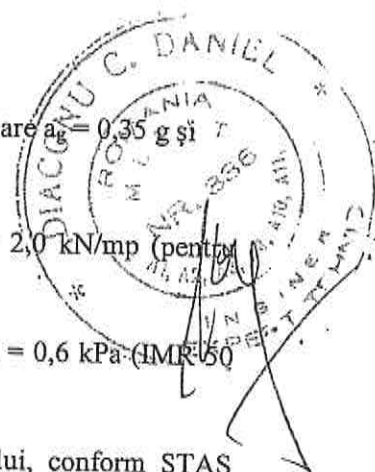

## 4. DESCRIEREA STRUCTURII DE REZISTENȚĂ A OBIECTIVELOR EXPERTIZATE

Expertiza tehnică face referire la măsurile necesare demolării împrejuririi terenului identificat prin nr. cadastral 37460, teren ce aparține U.A.T. Râmnicu Sărat și amplasat în str. Focșani nr. 21, Râmnicu Sărat, jud. Buzău.

Conform releveului efectuat în amplasament, împrejurirea este realizată din două tipuri de



garduri – gard din panouri prefabricate din beton, cu lungimea de 1129.68 ml și gard din sârmă ghimpată cu lungimea de 483 ml.

În urma inspecției vizuale efectuate în amplasament, s-a constatat că ambele tipuri de garduri se prezintă într-o stare avansată de degradare, prezintă surpări și deplanări, sunt discontinue și nu mai îndeplinesc funcțiunea inițială. Din acest motiv beneficiarul expertizei tehnice, U.A.T. Râmnicu Sărat, solicită demolarea integrală a împrejurii.

## 5. CONCLUZII ȘI RECOMANDĂRI

Prezenta expertiză tehnică s-a elaborat la solicitarea beneficiarului U.A.T. Râmnicu Sărat, pentru obținerea autorizației de demolare a împrejurii terenului identificat prin nr. cadastral/3746. Terenul este amplasat în str. Focșani nr. 21, Râmnicu Sărat, jud. Buzău. Împrejurirea este realizată din două tipuri de garduri, astfel: gard cu lungimea de 1129.68 ml realizat din elemente prefabricate din beton și gard cu lungimea de 483 ml realizat din sârmă ghimpată.

Evaluarea calitativă a stării tehnice a împrejurii analizate în prezenta expertiză tehnică, s-a realizat prin relevarea și inspecția vizuală a structurii gardurilor. În urma inspecției vizuale efectuate în amplasament, s-a constatat că ambele tipuri de garduri prezintă un grad ridicat de degradare, sunt discontinue și nu își mai pot îndeplini funcțiunea pentru care au fost construite.

**La cererea beneficiarului se propune demolarea întregii împrejurii, în vederea eliberării terenului.**

**Proiectul tehnologic și de organizare a lucrărilor de demolare se va întocmi prin grija executantului acestor lucrări, cu respectarea condițiilor minimale impuse prin prezenta documentație tehnică.**

**La data elaborării expertizei tehnice, în amplasamentul studiat există construcții branșate la rețelele edilitare prezente în zonă. Lucrările de demolare solicitate, nu trebuie să aducă atingeri rețelelor existente, motiv pentru care se impune debranșarea corpurilor de clădire de la branșamentele existente, pe durata lucrărilor de demolare a împrejurii.**

### 5.1. Tehnologia de demolare

Documentația tehnică face referire la măsurile necesare demolării împrejurii existente în amplasamentul studiat.

Proiectul tehnologic și de organizare a lucrărilor de demolare se va întocmi prin grija executantului acestor lucrări.

În prezentul subcapitol sunt prezentate succint operațiile principale obligatoriu de urmat pe parcursul execuției lucrărilor.

Elementele structurale existente se vor demola într-o anumită ordine, astfel încât să nu se pericliteze stabilitatea construcțiilor adiacente. Ordinea de desfacere a acestor lucrări de construcții va fi în principiu inversă ordinii operațiilor de montaj folosite la realizarea construcției (demolarea începe dinspre acoperiș spre fundație, după ce construcțiile au fost dezafectate în totalitate).

În fișa tehnică de execuție a lucrărilor de demolare întocmită de executant, pe categorii de lucrări, se vor prevedea numai acele mijloace care asigură evitarea degradării materialelor și elementelor de construcții.

Înainte de începerea lucrărilor, obiectivele construite propuse pentru demolare vor fi verificate amănunțit, după care se întocmește un proces verbal în care se descrie situația de fapt a construcției și părțile care vor fi demolate.

Pe baza procesului verbal se întocmește proiectul de organizare a lucrărilor de demolare a construcțiilor, care va fi aprobat de conducerea tehnică a șantierului.

Conducerea lucrărilor de demolare va fi încredințată unui tehnician/inginer cu experiență în astfel de lucrări, care va răspunde de execuția corectă a lor. Conducătorul responsabil va aduce la cunoștința muncitorilor planul de demolare și metodele de executare a lucrărilor, locurile cele mai periculoase și măsurile de prevenire a accidentelor.

Înainte de începerea lucrărilor de demolare, conducătorul lucrării va lua următoarele măsuri:

- va afișa pancarte de interzicere a accesului persoanelor străine pe teritoriul șantierului;
- va verifica și după caz va întrerupe legăturile conductelor rețelelor de apă, gaze, electricitate, termice și canalizare din zonă, luând măsuri pentru a nu fi deteriorate;
- **va lua măsurile indicate contra prăbușirii posibile a diferitelor părți ale împrejurimii care se demolează.**

Demolarea părților componente ale construcției trebuie executată astfel încât demolarea unei părți sau a unui element de construcție să nu atragă prăbușirea neprevăzută sau degradarea altei părți sau altui element.

Demolarea gardului din panouri prefabricate din beton, se va face de sus în jos. Lucrările de demolare se vor realiza succesiv, pe fiecare panou în parte. Se vor tăia legăturile dintre panouri și stâlpii din beton, se vor extrage fâșiile din beton ce alcătuiesc panoul, de la partea superioară spre partea inferioară. Stâlpii de susținere a gardului, realizați din beton armat, se vor demola

abia după ce panourile de gard pe care le susțin vor fi integral desfăcute. Gardul din plasă sudată și sârmă ghimpată se va desface respectând următoarea succesiune de realizate a lucrărilor:

- se va desface sârma ghimpată de la partea superioară a gardului,
- se vor desface panourile confecționate din plasă sudată,
- se vor scoate stâlpii din lemn ce susțin gardul.

Toate materialele rezultate din demolare vor fi depozitate în șantier, pe sorturi (oțel, beton, lemn etc.) pe platformele existente, urmând ca transportul lor să se facă cu mijloace adecvate.

Depozitarea definitivă a materialelor se va face în locuri speciale, aprobate de forurile locale în drept, respectându-se normele de protecție a mediului înconjurător.

Betonul provenit din demolarea gardului poate fi utilizat, prin măcinare și reciclare, la prepararea unor betoane de slabă rezistență, sau ca material de umplură la diverse lucrări de construcții.

Elementele metalice provenite din demolare se vor depozita în vederea reutilizării la alte construcții sau se vor recicla prin topire.

Evacuarea molozului se va face numai prin accesul existent, în condiții de securitate pentru circulația auto și pietonală din zonă. Se vor crea depozite de moloz în curtea existentă, de unde se va asigura încărcarea și transportul ritmic în locurile special aprobate.

**Contractorul va verifica stabilitatea generală a structurii de demolat și se va informa asupra posibilelor elemente instabile. Se vor identifica elementele de legătură și se vor proteja în vederea asigurării unui nivel de siguranță pentru succesiunea etapelor de demolare și a stabilității părților structurale nedemolate încă.**

Se vor lua toate măsurile necesare pentru protecția circulației pietonale și auto din zonă, atât pe amplasamentul de demolare, cât și în locul de depozitare a molozului (marcare, semnalizare, împrejmuiți, plase de siguranță, dirijarea circulației auto și pietonale, evitarea producerii de trepidații și zgomote puternice și respectiv a prafului etc.)

O atenție deosebită se va acorda organizării frontului de lucru, astfel încât elementele componente ale gardului să nu cadă peste muncitori, pe durata realizării lucrărilor de demolare.

**Executantul va repara, pe cheltuiala proprie, orice deteriorare adusă proprietăților învecinate în timpul lucrărilor de demolare a gardurilor; dacă vor fi necesare despăgubiri acestea vor fi suportate de către executant.**

Executantul va lua toate precauțiile necesare pentru a preveni răspândirea noroiului și molozului de către vehicule pe drumurile publice. Revine în sarcina executantului de a prevedea

bene/ghene pentru transportul molozului, dacă acest lucru nu a fost cerut de Beneficiar. Nu se admite deversarea/introducerea molozului și a noroiului în canalizarea publică sau cursuri de apă.

### **5.2. Organizarea execuției lucrărilor**

Execuția lucrărilor se va face de către un antreprenor specializat în execuția acestui tip de lucrări.

Organizarea de șantier (amplasarea de barăci pentru scule, depozite mici de materiale) se va face în locuri stabilite de comun acord executant – beneficiar. Este obligatoriu ca organizarea execuției lucrărilor să se facă numai pe terenul proprietarului, fără a fi afectate spații publice (trotuare, carosabil etc.) sau alte proprietăți învecinate.

Întocmirea proiectului de execuție pentru organizarea de șantier cade în sarcina executantului. În cadrul acestei documentații se vor prevedea și măsurile pentru protecția muncii, siguranța circulației și de PSI pentru perioada execuției lucrărilor. În cadrul lucrărilor de organizare de șantier se vor lua toate măsurile de semnalizare și dirijare a circulației pietonale și auto, pe timpul execuției.

### **5.3. Protecția mediului înconjurător**

În cadrul lucrărilor de organizare de șantier se vor realiza obligatoriu grupuri sanitare pentru muncitori și personal tehnic.

Se interzice depozitarea materialelor pe spațiile verzi existente, adiacente. De asemenea, se interzice circulația autovehiculelor de șantier peste spațiile verzi și alte terenuri, cu excepția celor destinate pentru organizarea de șantier.

Materialele rezultate din demolări, săpături etc. se vor transporta și depozita în locuri special amenajate și pentru care s-au obținut toate avizele și acordurile organelor locale abilitate.

Curățenia pe șantier se va asigura prin grija executantului și va fi controlată de beneficiar prin intermediul dirigintelui de șantier.

Pe perioada lucrărilor de demolare se interzice deversarea apelor uzate în spațiile naturale din zonă și se vor lua măsuri ca benzina și eventualele materiale bituminoase utilizate să nu contamineze solul.

După terminarea lucrărilor, terenul se va elibera de toate resturile de materiale neutilizate. Suprafața de teren afectată organizării de șantier va fi reamenajată (îmierbări etc.), aducându-se la parametrii inițiali.

#### **5.4. Controlul calității lucrărilor**

La executarea lucrărilor se vor respecta prevederile proiectului și se va ține seama de prevederile standardelor și normativelor în vigoare, specifice fiecărui gen de construcție ce se demolează. Toate lucrările se consideră că se execută în conformitate cu prevederile și prescripțiile tehnice, precum și cu normele de protecția muncii aflate în vigoare:

- NP 55-88 - Normativ cadru provizoriu privind demolarea parțială sau totală a construcțiilor;
- Reglementări privind protecția și igiena muncii în construcții (înlocuiesc normele republicane de protecția muncii);
- Norme generale de protecția împotriva incendiilor la proiectarea și realizarea construcțiilor și instalațiilor;
- C56-85, pentru asigurarea calității, verificarea și recepționarea lucrărilor de demolare;
- Ghidul GE 0 10-97 - privind execuția lucrărilor de demolare a elementelor de beton, beton armat și roci prin efectul de pană;
- Ghidul GE 0 22-97 - privind execuția lucrărilor de demolare a elementelor de construcție de beton armat;
- Ghidul GE 0 09-97 - privind execuția decupărilor și perforărilor în elemente de construcție din beton.

La atingerea stadiului fizic de execuție corespunzător fazelor de demolare se vor încheia procese verbale de recepție a lucrărilor executate, semnate de către reprezentanții abilitați ai executantului, beneficiarului, după caz inspecției de stat în construcții și respectiv ai proiectantului.

Executantul și beneficiarul vor asigura recepționarea tuturor lucrărilor care devin ascunse, în conformitate cu prevederile legale în vigoare.

### **5.5. Instrucțiuni de securitate a muncii la lucrările de demolare. Protecția muncii**

Toate lucrările de demolare și dezafectare a construcțiilor și instalațiilor se vor efectua numai în baza unui plan precis privind executarea acestor lucrări, sub îndrumarea unor persoane responsabile, care vor stabili metodele și succesiunea tuturor operațiunilor.

Înainte de declanșării operațiunilor de demolare, conducătorul operațiunilor de demolare, conducătorul locului de muncă, împreună cu alți factori de specialitate responsabili, vor verifica condițiile create în sensul constatării lipsei oricăror situații periculoase, datorate prezenței accidentale a instalațiilor electrice sub tensiune, circuite de gaze neîntrerupte, apă, aer comprimat etc.

Întreg personalul care activează în zona destinată demolării, va fi instruit la locul de muncă și periodic, în raport cu specificul fiecărei operații ce urmează a o executa (dezafectare instalații și construcții metalice, lucrări de sudură, transport intern, depozitări de materiale etc.).

Pentru prevenirea accidentelor de muncă sau a îmbolnăvirilor profesionale, conducătorii locurilor de muncă, vor lua măsuri de acordare a echipamentului de protecție și urmărirea utilizării acestuia, în raport cu specificul lucrărilor și pericolelor existente (ochelari de protecție, mască contra prafului, cască de protecție, centură de siguranță etc.).

Materialele provenite din demolare vor fi depozitate cu grijă, în raport cu volumul și forma lor geometrică, în spații care să nu blocheze circulația oamenilor și a mijloacelor de transport intern.

Materialele inutilizabile (moloș, pământ etc.) vor fi evacuate treptat, căile de acces vor fi curățate, astfel încât să nu se mențină suprafețe accidentate sau blocate.

În momentul coborârii pieselor grele și periculoase de la înălțime la nivelul terenului, se vor lua măsuri de evacuare a personalului din zonă și supravegherea permanentă, în vederea evitării pătrunderii în aceste locuri periculoase a celor neavizați. Se vor planta plăci avertizoare specifice.

Demontarea panourilor de gard se va face de sus în jos. Metoda nepericuloasă aplicată, va fi cea indicată de conducătorul locului de muncă.

În timpul efectuării lucrărilor de demolare se vor lua următoarele măsuri:

- iluminatul artificial se va asigura de la rețeaua electrică provizorie specială, bine izolată, fără posibilitatea ruperii de elementele demolate;
- stropirea periodică a părților din beton spre a evita producerea și răspândirea prafului;

- astuparea sau împrejmuirea gropilor rămase după demolare;
- se interzice intrarea în zona de acțiune a utilajelor utilizate la operațiunile de demontare sau demolare (macarale, motostivuitoare etc.)

În cazul apariției unor situații neașteptate, periculoase (dărâmări necomandate, emanații de gaze vătămătoare sau inflamabile, intrări accidentale sub tensiune etc.) lucrul va fi oprit și personalul muncitor evacuat, până la luarea măsurilor corespunzătoare de protecție a muncii.

La executarea lucrărilor se vor respecta măsurile de igiena și protecția muncii prevăzute în "Regulamentul pentru protecția muncii în construcții" aprobat prin ordinul MLPAT nr. 9/N/1992.

De asemenea, șeful punctului de lucru are obligația de a lua toate măsurile necesare evitării oricărui tip de accidente sau avarieri ale rețelelor, funcție de condițiile specifice din șantier.

Expert tehnic,  
Dr. ing. Diaconu Daniel

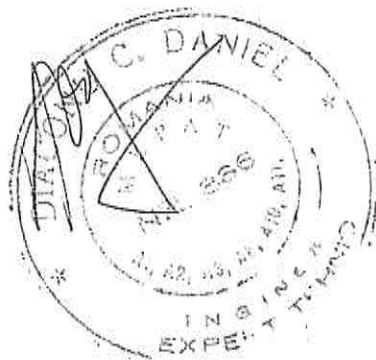

Colaborator,  
dr. ing. Georgeta Băetu



*Relevu foto*

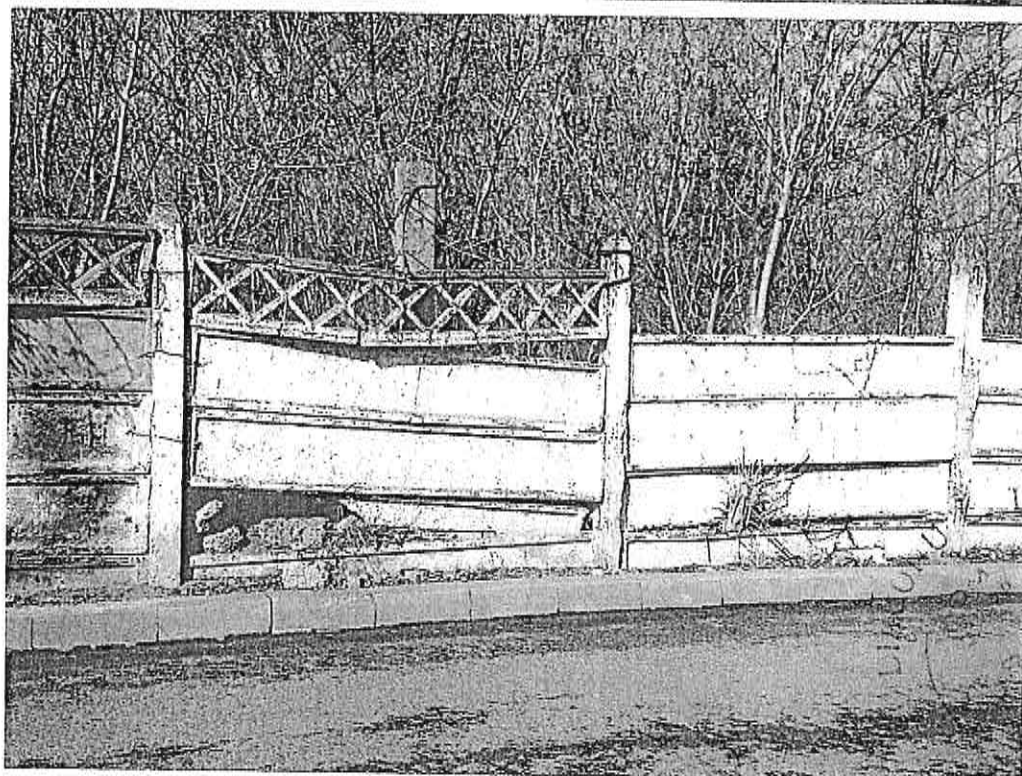
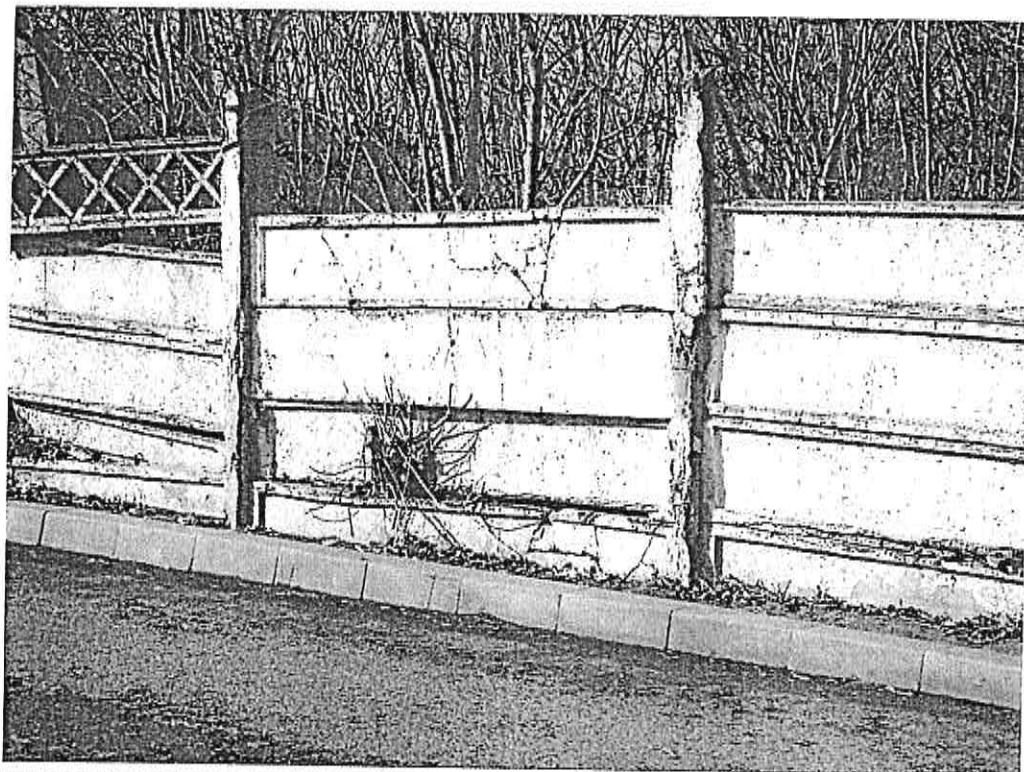

DANIEL  
DIACONU  
ING. TEHNIC  
AT. 356  
[Signature]



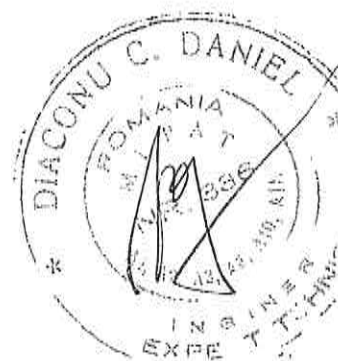
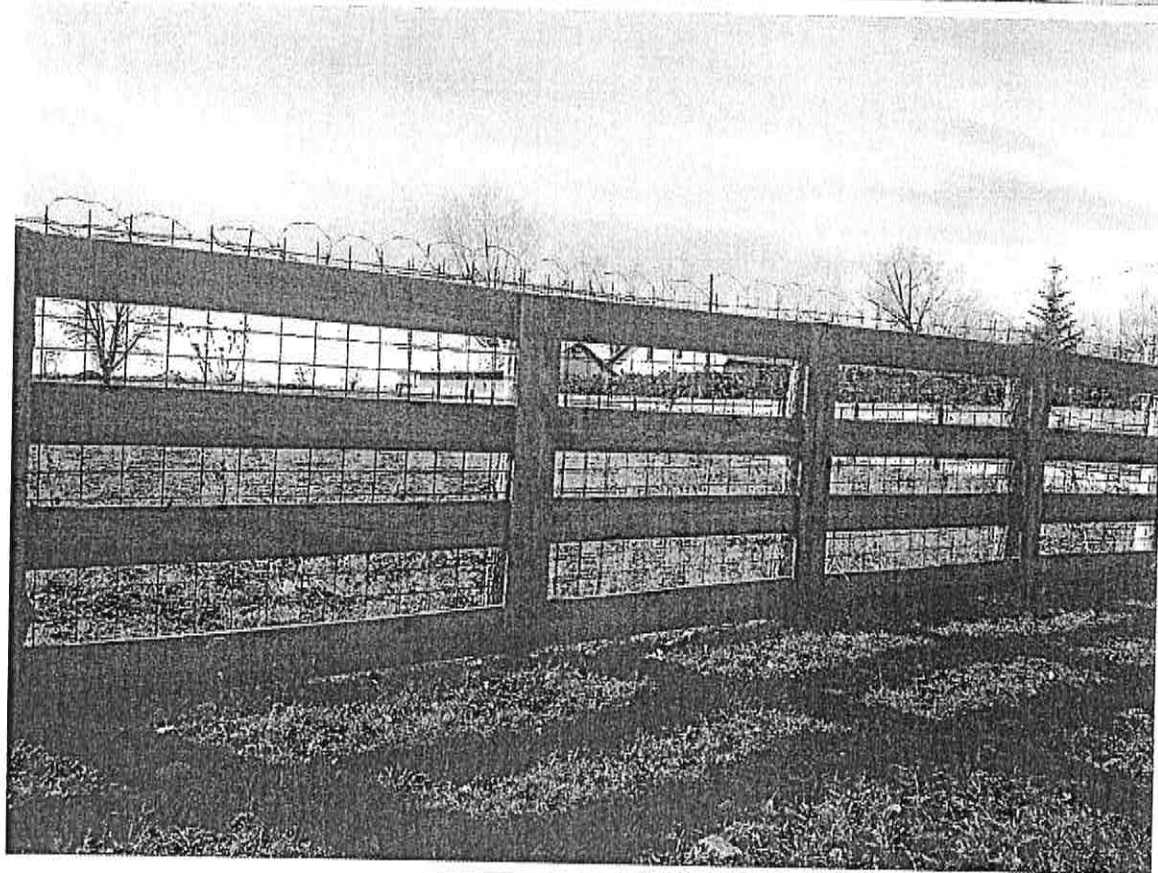
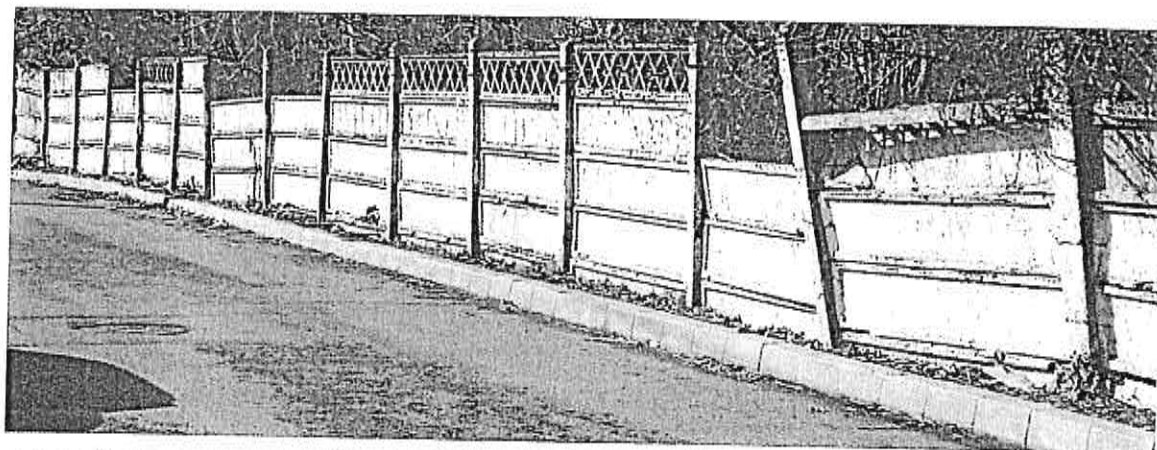

# Gard din sarma ghimpata 483 ml

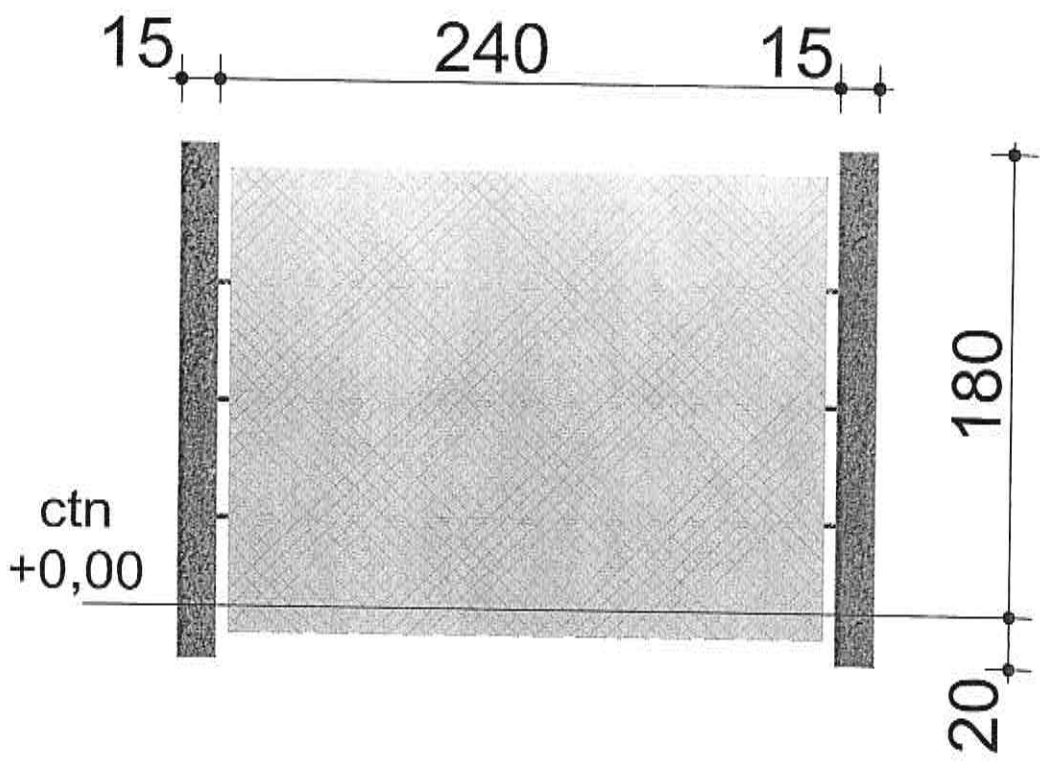
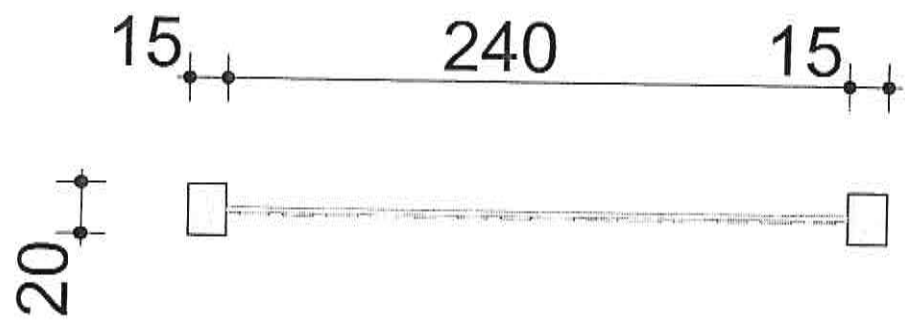

SCARA 1:20

# Gard din placi de beton 1129,68 ml

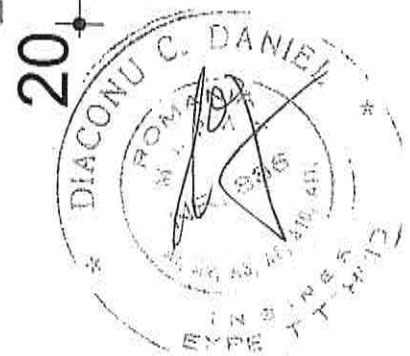
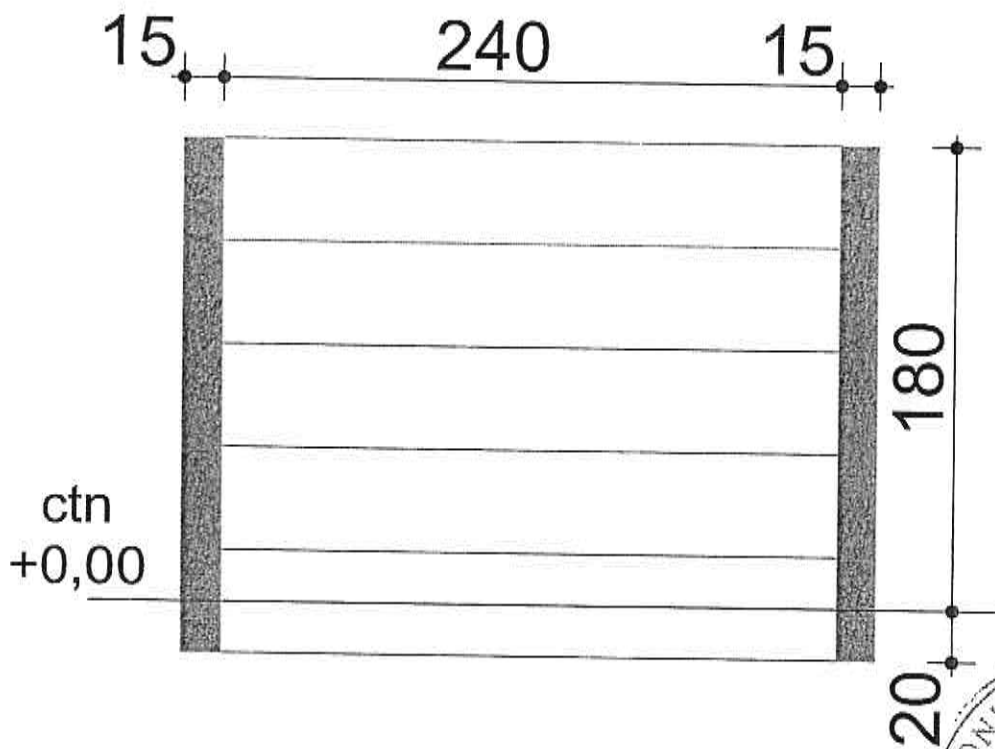
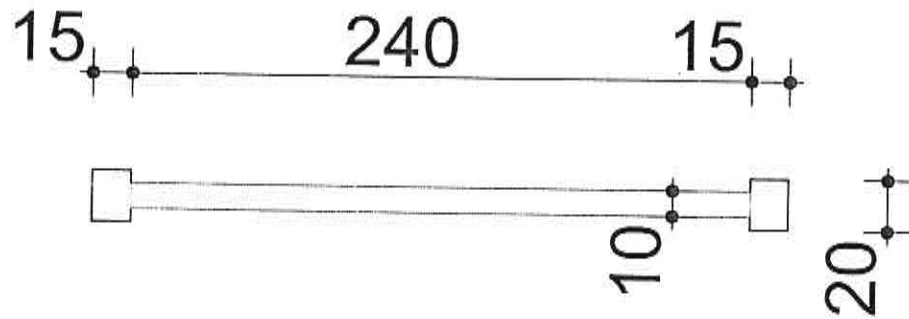

SCARA 1:20

## COMPLETARE LA RAPORTUL DE EXPERTIZĂ TEHNICĂ

Privind

### DEMOLAREA ÎMPREJMUIRII TERENULUI CU N.C. 37460 DIN MUNICIPIUL RÂMNICU SĂRAT, STR. FOCȘANI NR. 21, JUDEȚUL BUZĂU

Prezenta expertiză tehnică s-a elaborat la solicitarea beneficiarului U.A.T. Râmnicu Sărat în vederea demolării împrejurii terenurilor cu cărțile funciare 37460, 37461, 37462 și 36390.

Se menționează că aproximativ 30% din lungimea gardului lipsește. Acesta a intrat în colaps ca urmare a degradărilor mari suferite datorită factorilor climatici, vandalismului și lipsei de întreținere.

**BENEFICIAR:** U.A.T. RÂMNICU SĂRAT  
**EXPERT TEHNIC ATESTAT:** DR. ING. DANIEL DIACONU  
**COLABORATOR:** DR. ING. GEORGETA BAETU

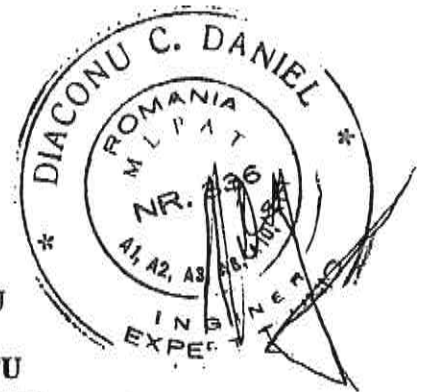

2024

ROMANIA  
JUDETUL BUZAU  
MUNICIPIUL RAMNICU SARAT  
CONSILIUL LOCAL

**Comisia juridica, de disciplina si validare**

**AVIZ**

***asupra proiectului de hotarare privind trecerea din domeniul public in domeniul privat al Municipiului Ramnicu Sarat a unor bunuri - mijloace fixe - in scopul scoaterii din functiune, valorificarii, sau, dupa caz, casarii si demolarii acestora in conditiile legii***

Comisia juridica, de disciplina si validare, intrunita in sedinta din data de 29.04.2024 a analizat **Proiectul de hotarare privind trecerea din domeniul public in domeniul privat al Municipiului Ramnicu Sarat a unor bunuri - mijloace fixe - in scopul scoaterii din functiune, valorificarii, sau, dupa caz, casarii si demolarii acestora in conditiile legii**, in scris la punctul 21 de pe ordinea de zi a sedintei ordinare a Consiliului Local al Municipiului Rm.Sarat din data de 30.04.2024.

In conformitate cu prevederile art.136, alin.(3), lit.b) si alin.(8), lit.c) din O.U.G nr.57/2019 privind Codul Administrativ, Comisia juridica, de disciplina si validare avizeaza **FAVORABIL** proiectul de hotarare mai sus mentionat.

Prezentul aviz a fost adoptat cu respectarea prevederilor art.125, alin.(2) din O.U.G nr.57/2019 privind Codul Administrativ, cu un numar de **6** voturi pentru, **0** abtinere si **—**-**—** voturi impotriva din numarul total de 7 consilieri locali din componenta comisiei si 7 consilieri locali prezenti.

**Comisia juridica, de disciplina si validare,  
Presedinte,  
Domnul consilier Florian Nicolae**

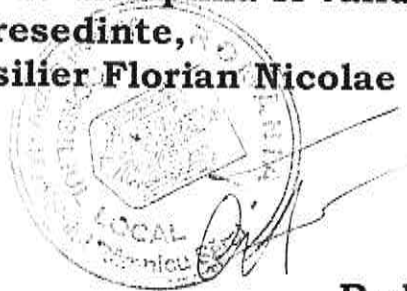

**Redactat,  
Secretar,  
Consilier local Dorobantu Voichita Maria**

A handwritten signature in black ink, corresponding to the name Dorobantu Voichita Maria mentioned in the text above.

ROMANIA  
JUDETUL BUZAU  
MUNICIPIUL RAMNICU SARAT  
CONSILIUL LOCAL

**Comisia pentru amenajarea teritoriului,  
urbanism, protectie mediu si turism**

### **AVIZ**

***asupra proiectului de hotarare privind trecerea din domeniul public in domeniul privat al Municipiului Ramnicu Sarat a unor bunuri - mijloace fixe - in scopul scoaterii din functiune, valorificarii, sau, dupa caz, casarii si demolarii acestora in conditiile legii***

Comisia pentru amenajarea teritoriului, urbanism, protectie mediu si turism, intrunita in sedinta din data de 29.04.2024 a analizat **Proiectul de hotarare privind trecerea din domeniul public in domeniul privat al Municipiului Ramnicu Sarat a unor bunuri - mijloace fixe - in scopul scoaterii din functiune, valorificarii, sau, dupa caz, casarii si demolarii acestora in conditiile legii**, in scris la punctul 21 de pe ordinea de zi a sedintei ordinare a Consiliului Local al Municipiului Rm.Sarat din data de 30.04.2024.

In conformitate cu prevederile art.136, alin.(3), lit.b) si alin.(8), lit.c) din O.U.G nr.57/2019 privind Codul Administrativ, Comisia pentru amenajarea teritoriului, urbanism, protectie mediu si turism avizeaza **FAVORABIL** proiectul de hotarare mai sus mentionat.

Prezentul aviz a fost adoptat cu respectarea prevederilor art.125, alin.(2) din O.U.G nr.57/2019 privind Codul Administrativ, cu un numar de **6** voturi pentru, \_\_\_-\_\_\_ abtineri si \_\_\_-\_\_\_ voturi impotriva din numarul total de 7 consilieri locali din componenta comisiei si 6 consilieri locali prezenti.

**Comisia pentru amenajarea teritoriului,  
urbanism, protectie mediu si turism,  
Presedinte,**

**Domnul consilier Grigoras Nelu**



**Redactat,**

**Consilier local desemnat de  
presedintele comisiei conform art.141,  
alin.(10) din O.U.G nr.57/2019  
Consilier local Florian Nicolae**

ROMANIA  
JUDETUL BUZAU  
MUNICIPIUL RAMNICU SARAT  
CONSILIUL LOCAL

**Comisia pentru activitati economico-financiare si agricultura**

### **AVIZ**

***asupra proiectului de hotarare privind trecerea din domeniul public in domeniul privat al Municipiului Ramnicu Sarat a unor bunuri - mijloace fixe - in scopul scoaterii din functiune, valorificarii, sau, dupa caz, casarii si demolarii acestora in conditiile legii***

Comisia pentru activitati economico-financiare si agricultura, intrunita in sedinta din data de 29.04.2024 a analizat ***Proiectul de hotarare privind trecerea din domeniul public in domeniul privat al Municipiului Ramnicu Sarat a unor bunuri - mijloace fixe - in scopul scoaterii din functiune, valorificarii, sau, dupa caz, casarii si demolarii acestora in conditiile legii***, in scris la punctul 21 de pe ordinea de zi a sedintei ordinare a Consiliului Local al Municipiului Rm.Sarat din data de 30.04.2024.

In conformitate cu prevederile art.136, alin.(3), lit.b) si alin.(8), lit.c) din O.U.G nr.57/2019 privind Codul Administrativ, Comisia pentru activitati economico-financiare si agricultura avizeaza **FAVORABIL** proiectul de hotarare mai sus mentionat.

Prezentul aviz a fost adoptat cu respectarea prevederilor art.125, alin.(2) din O.U.G nr.57/2019 privind Codul Administrativ, cu un numar de **7** voturi pentru, \_\_\_-\_\_\_ abtineri si \_\_\_-\_\_\_ voturi impotriva din numarul total de 7 consilieri locali din componenta comisiei si 7 consilieri locali prezenti.

**Comisia pentru activitati economico-financiare si agricultura,**

**Presedinte,**

**Domnul consilier Ionescu Stefan**



**Redactat,**

**Secretar,**

**Consilier local Apostol Marieana**