

PROIECT DE HOTARARE

privind exprimarea acordului Municipiului Rm.Sarat pentru executie lucrare “Extindere retea gaze naturale pe strada Tudor Arghezi + Bransament si P.R.M gaze naturale imobil din strada Tudor Arghezi nr.3”, lucrare ce se va executa pe domeniul public al Municipiului Rm.Sarat (teren in suprafata totala de 45 mp) in vederea extinderii retelei de gaze naturale si racordarii la sistemul de distributie a gazelor naturale a imobilului situat pe strada Tudor Arghezi nr.3 din Municipiul Rm.Sarat, precum si darea in folosinta gratuita, pe durata existentei sistemului de distributie a gazelor naturale, a suprafetei de teren mai sus mentionate, teren apartinand domeniului public al Municipiului Rm.Sarat, catre ENGIE ROMANIA S.A

Consiliul Local al municipiului Râmnicu-Sărat, județul Buzău, întrunit în ședința de lucru ordinara in data de **30.05.2023**;

Având în vedere:

- referatul de aprobare al Primarului municipiului Rm.Sarat inregistrat sub nr.29354/15.05.2023 in conformitate cu prevederile art.136, alin.(8), lit.a) din O.U.G nr.57/2019 privind Codul administrativ, in calitate de initiator, coroborat cu prevederile art.240 din acelasi act normativ cu referire la angajarea raspunderii primarului in exercitarea atributiilor ce ii revin potrivit legii, raspundere aferenta actelor administrative;
- raportul comun al Serviciului Urbanism si al Compartimentului Contencios Administrativ si Juridic din cadrul aparatului de specialitate al primarului municipiului Rm. Sarat inregistrat sub nr. 29680/16.05.2023 in conformitate cu prevederile art.136, alin.(8), lit.b) din O.U.G nr.57/2019 privind Codul administrativ, coroborat cu prevederile art.240 din acelasi act normativ, cu referire la angajarea raspunderii functionarilor publici si personalului contractual in exercitarea atributiilor ce le revin potrivit legii (intocmirea rapoartelor sau a altor documente de fundamentare prevazute de lege, respectiv semnarea/avizarea rapoartelor sau a altor documente de fundamentare, din punct de vedere tehnic si al legalitatii), raspundere aferenta actelor administrative, operatiuni anterioare adoptarii actului administrativ;
- avizul comisiei/comisiilor de specialitate a/ale Consiliului local;
- solicitarea ENGIE ROMANIA S.A, prin S.C KARBOREX S.R.L Ploiesti (in conformitate cu prevederile certificatului de urbanism nr.190/04.11.2022), inregistrata la sediul Primariei Municipiului Rm.Sarat sub nr.17/09.05.2023 insotita de memoriu tehnic, plan de situatie si plan de incadrare in zona;
- prevederile art.113, alin.(2), art.138, alin.(2), lit.d) din Legea nr.123/2012 a energiei electrice si a gazelor naturale, republicata, actualizata;
- prevederile Certificatului de Urbanism nr.190/04.11.2022 eliberat in scopul “Extindere retea gaze naturale pe strada Tudor Arghezi + Bransament si P.R.M gaze naturale imobil din strada Tudor Arghezi nr.3”- in vederea extinderii retelei de gaze naturale si racordarii la sistemul de distributie a gazelor naturale a imobilului situat pe strada Tudor Arghezi nr.3 din Municipiul Rm.Sarat;
- prevederile Legii nr.50/1991 privind autorizarea executarii lucrarilor de constructii, republicata, actualizata;

- prevederile Ordinului nr.839/2009 pentru aprobarea Normelor metodologice de aplicare a Legii nr.50/1991 privind autorizarea executarii lucrărilor de construcții;
 - prevederile H.G nr.1348/2001 privind atestarea domeniului public al județului Buzău, precum și al municipiilor, orașelor și comunelor din județul Buzău, cu modificările și completările ulterioare;
 - prevederile H.G nr.1218/2010 privind modificarea Hotărârii Guvernului nr. 897/2006 pentru modificarea și completarea Hotărârii Guvernului nr. 1.348/2001 privind atestarea domeniului public al județului Buzău, precum și al municipiilor, orașelor și comunelor din județul Buzău și pentru modificarea și completarea Hotărârii Guvernului nr. 1.348/2001 privind atestarea domeniului public al județului Buzău, precum și al municipiilor, orașelor și comunelor din județul Buzău;
 - Planul de situație aferent traseului ce face obiectul investiției propuse, anexa la solicitarea ENGIE ROMANIA S.A, prin S.C KARBOREX S.R.L Ploiesti înregistrată sub nr.17/09.05.2023;
 - referatul nr.29326/15.05.2023 al Serviciului Buget-Contabilitate din cadrul aparatului de specialitate al primarului Municipiului Rm.Sarat;
 - procedura de sistem « Inițierea proiectelor de hotărâri în vederea supunerii spre aprobare Consiliului Local »;
 - prevederile HCL nr.136/27.04.2023 privind alegerea Presedintelui de ședință al Consiliului local al Municipiului Rm.Sarat pentru lunile mai 2023-iulie 2023;
 - prevederile art.5, lit.m) și n), art.129, alin.(2), lit.c) și lit.d), art.297, alin.(1), lit.d), art.349, art.350, art.351 coroborat cu prevederile art.240 din Ordonanța de Urgență a Guvernului nr.57/2019 privind Codul administrativ, cu modificările și completările ulterioare;
- Luând în considerare dispozițiile Legii nr.24/2000 privind normele de tehnică legislativă la elaborarea actelor normative republicată, cu modificările și completările ulterioare;
- În temeiul art.133, alin.(1), art. 139, alin.(1) și alin.(3), lit.g) și ale art.196, alin.(1), lit.a) din Ordonanța de Urgență a Guvernului nr.57/2019 privind Codul administrativ, cu modificările și completările ulterioare;

HOTĂRĂȘTE:

Art.1. Se exprimă acordul Municipiului Rm.Sarat pentru execuție lucrare “Extindere rețea gaze naturale pe strada Tudor Arghezi + Bransament și P.R.M gaze naturale imobil din strada Tudor Arghezi nr.3”, lucrare ce se va executa pe domeniul public al Municipiului Rm.Sarat (teren în suprafața totală de 45 mp) în vederea extinderii rețelei de gaze naturale și racordării la sistemul de distribuție a gazelor naturale a imobilului situat pe strada Tudor Arghezi nr.3 din Municipiul Rm.Sarat, precum și darea în folosință gratuită, pe durata existenței sistemului de distribuție a gazelor naturale, a suprafeței de teren mai sus menționate, teren aparținând domeniului public al Municipiului Rm.Sarat, către ENGIE ROMANIA S.A.

Art.2. Acordul ce face obiectul art.1 va fi utilizat în exclusivitate în vederea obținerii autorizației de construire aferentă lucrării “Extindere rețea gaze naturale pe strada Tudor Arghezi + Bransament și P.R.M gaze naturale imobil din strada Tudor Arghezi nr.3”, conform prevederilor legale în vigoare.

Art.3. (1) Se aproba darea in folosinta gratuita, pe durata existentei sistemului de gaze naturale, a suprafetei totale de 45 mp, teren apartinand domeniului public al Municipiului Rm.Sarat, situat in Municipiul Rm.Sarat, pe strada Tudor Arghezi nr.3, in vederea extinderii retelei de gaze naturale si racordarii la sistemul de distributie a gazelor naturale a imobilului situat pe Tudor Arghezi nr.3 din Municipiul Rm.Sarat, catre ENGIE ROMANIA S.A.

(2) Identificarea terenului precizat la alin.1 este prezentata in planul de situatie si in planul de incadrare in zona, anexe la solicitarea ENGIE ROMANIA S.A, prin S.C KARBOREX S.R.L Ploiesti (pentru Lazar Laura), inregistrata la sediul Primariei Municipiului Rm.Sarat sub nr. 28911/11.05.2023, planuri ce fac parte integranta din prezenta hotarare.

(3) Valoarea de inventar a terenului ce va fi dat in folosinta gratuita este de 3.375 lei, conform referatului Serviciului Buget-Contabilitate nr.29326/15.05.2023.

Art.4. Se aproba dreptul de uz si servitute, catre ENGIE ROMANIA S.A, atat cu ocazia realizarii sistemului de gaze naturale, cat si in scopul retehnologizării unei capacități în funcțiune, reparației, reviziei, lucrărilor de intervenție, în caz de avarie la lucrarea “Extindere retea gaze naturale pe strada Tudor Arghezi + Bransament si P.R.M gaze naturale imobil din strada Tudor Arghezi nr.3”, in vederea extinderii retelei de gaze naturale si racordarii la sistemul de distributie a gazelor naturale a imobilului situat pe strada Tudor Arghezi nr.3 din Municipiul Rm.Sarat, pe durata existentei sistemului de gaze naturale.

Art.5. (1) Municipiul Rm. Sarat va incheia cu ENGIE ROMANIA S.A contract de dare in folosinta gratuita pentru terenul in cauza, avand ca obiect prevederile art.3 din prezenta hotarare.

(2) Se aproba modelul contractului de dare in folosinta gratuita, conform anexei nr.1, care face parte integranta din prezenta hotarare.

(3) Se imputerniceste primarul Municipiului Rm.Sarat sa semneze contractul de dare in folosinta gratuita.

Art.6. Predarea-primirea materiala a bunului-teren, proprietate publica a Municipiului Rm.Sarat precizat la art.3 se va face de la data eliberării autorizatiei de construire pentru lucrarea ce face obiectul prezentei hotarari (in functie de graficul de realizare a investitiei).

Art.7. ENGIE ROMANIA S.A va suporta cheltuielile de intretinere a bunului primit, potrivit destinatiei sale.

Art.8. Titularul dreptului de folosinta gratuita (ENGIE ROMANIA S.A) are obligatia indeplinirii conditiilor impuse de art.350, alin.(2) din O.U.G nr.57/2019 privind Codul Administrativ, respectiv ale art.351 din acelasi act normativ.

Art.9. Cu aducerea la indeplinire a prezentei hotarari se insarcineaza Primarul municipiului Rm. Sarat prin Serviciul Urbanism si Compartimentul Contencios Administrativ si Juridic din cadrul aparatului de specialitate al primarului Municipiului Rm.Sarat precum si persoanele abilitate sa exercite controlul financiar preventiv propriu, respectiv auditul public intern, operatiuni ce se exercita asupra tuturor operatiunilor care afecteaza fondurile publice locale si/sau patrimoniul public si privat, conform reglementarilor legale in domeniu, de catre functionarii publici din cadrul aparatului de specialitate al primarului abilitati in acest sens, respectiv ENGIE ROMANIA S.A si S.C KARBOREX S.R.L.

Art.10. Prezenta hotarare se aduce la cunostinta publica, respectiv se comunica Primarului municipiului Rm. Sarat, celor nominalizati cu ducerea la indeplinire si se comunica Institutiei Prefectului Judetului Buzau in vederea exercitarii controlului cu privire la legalitate.

Această hotărâre a fost adoptată de către Consiliul Local al Municipiului Rm. Sarat în ședința ordinară din data de 30.05.2023, cu respectarea prevederilor art.139, alin.3, lit.g) (majoritate absolută) din O.U.G nr.57/2019 privind Codul administrativ, cu un număr de _____ voturi pentru, _____ abțineri și _____ voturi împotriva din numărul total de 19 consilieri locali în funcție și _____ consilieri locali prezenți.

**Initiator,
Primar,
Cirjan Sorin-Valentin**

**Președinte de ședință,
Doamna consilier Tardeanu Viorica Georgeta**

**Avizat,
Secretar general,
Vagyas-Davidoiu Manuela**

**Nr. _____
Rm.Sărat 30.05.2023**



ROMÂNIA

MUNICIPIUL RÂMNICU SĂRAT



Str. N.Bălcescu nr. 1, Râmnicu-Sărat, Tel: 0238.561946; Fax: 0238.561947
Web: www.primariermsarat.ro E-mail: primarie_rmsarat@primariermsarat.ro
Nr. înregistrare ANSPDCP: 20680

Nr. 29354/15.05.2023

PRIMARUL MUNICIPIULUI RÂMNICU SĂRAT

REFERAT DE APROBARE

la proiectul de hotărâre privind exprimarea acordului Municipiului Râmnicu Sărat pentru execuție lucrare „*Extindere rețea gaze naturale pe strada Tudor Arghezi + branșament și P.R.M. Gaze naturale imobil din strada Tudor Arghezi nr. 3*”, lucrare ce se va executa pe domeniul public al Municipiului Râmnicu Sărat (teren în suprafață totală de 45 mp), în vederea extinderii rețelei de gaze naturale și racordării la sistemul de distribuție a gazelor naturale a imobilului situat pe strada Tudor Arghezi nr. 3 din Municipiul Râmnicu Sărat, precum și darea în folosință gratuită, pe durata existenței sistemului de distribuție a gazelor naturale, a suprafeței totale de teren mai sus menționate, teren aparținând domeniului public al Municipiului Râmnicu Sărat, către ENGIE ROMÂNIA S.A.

Având în vedere prevederile art. 113 alin. (2) și art. 138 alin. (2) lit. d) din Legea nr. 123/2012 a energiei electrice și a gazelor naturale, cu modificările și completările ulterioare, conform cărora:

„ART. 113 (2). *Exercitarea drepturilor de uz și de servitute se realizează cu titlu obligatoriu pe toată durata existenței obiectivului/sistemului de gaze naturale, atât cu ocazia realizării acestuia, cât și cu ocazia re tehnologizării unei capacități în funcțiune, reparației, reviziei, lucrărilor de intervenție, în caz de avarie, în baza legii, fără nicio altă formalitate prealabilă.*

ART. 138 (2) *Operatorul de distribuție a gazelor naturale are, în principal, următoarele drepturi: (...);*

d) *să folosească, cu titlu gratuit, terenurile proprietate publică locală ocupate de obiectivele sistemului de distribuție, precum și pentru realizarea lucrărilor de execuție, operare, întreținere și reparații, în condițiile legii;”;*

Văzând prevederile prevederile Certificatului de Urbanism nr. 190/04.11.2022 emis de Primăria Municipiului Râmnicu Sărat în scopul „*Extindere rețea gaze naturale pe strada Tudor Arghezi + branșament și P.R.M. Gaze naturale imobil din strada Tudor Arghezi nr. 3*”, la solicitarea S.C. ENGIE ROMÂNIA S.A., prin S.C. KARBOREX S.R.L., conform căruia la punctul 5,

subpunctul d.1) - Alte avize/acorduri - s-a solicitat obținerea acordului Municipiului Râmnicu Sărat pentru execuție lucrare pe domeniul public, iar la subpunctul d.3) - avize/acorduri specifice ale administrației centrale și/sau ale serviciilor descentralizate ale acestora - s-a solicitat un contract de folosință gratuită privind utilizarea terenului aparținând domeniului public pentru extinderea rețelei de gaze naturale coroborat cu adresa nr. 17/09.05.2023 a societății KARBOREX S.R.L., înregistrată la Primăria Municipiului Râmnicu Sărat sub nr. 28911/11.05.2023;

Față de considerentele învederate anterior, în baza prevederilor art. 136, alin. (1) și alin. (8) lit. a) din Ordonanța de Urgență a Guvernului nr. 57/2019 privind Codul administrativ, inițiez proiectul de hotărâre privind exprimarea acordului Municipiului Râmnicu Sărat pentru execuție lucrare „*Extindere rețea gaze naturale pe strada Tudor Arghezi + branșament și P.R.M. Gaze naturale imobil din strada Tudor Arghezi nr. 3*”, lucrare ce se va executa pe domeniul public al Municipiului Râmnicu Sărat (teren în suprafață totală de 45 mp), în vederea extinderii rețelei de gaze naturale și racordării la sistemul de distribuție a gazelor naturale a imobilului situat pe strada Tudor Arghezi nr. 3 din Municipiul Râmnicu Sărat, precum și darea în folosință gratuită, pe durata existenței sistemului de distribuție a gazelor naturale, a suprafeței totale de teren mai sus menționate, teren aparținând domeniului public al Municipiului Râmnicu Sărat, către ENGIE ROMÂNIA S.A..

În consonanță cu dispozițiile Legii nr. 24/2000 privind normele de tehnică legislativă pentru elaborarea actelor normative, republicată, înaintez Consiliului local al Municipiului Râmnicu Sărat, spre dezbateră și aprobare, privind exprimarea acordului Municipiului Râmnicu Sărat pentru execuție lucrare „*Extindere rețea gaze naturale pe strada Tudor Arghezi + branșament și P.R.M. Gaze naturale imobil din strada Tudor Arghezi nr. 3*”, lucrare ce se va executa pe domeniul public al Municipiului Râmnicu Sărat (teren în suprafață totală de 45 mp), în vederea extinderii rețelei de gaze naturale și racordării la sistemul de distribuție a gazelor naturale a imobilului situat pe strada Tudor Arghezi nr. 3 din Municipiul Râmnicu Sărat, precum și darea în folosință gratuită, pe durata existenței sistemului de distribuție a gazelor naturale, a suprafeței totale de teren mai sus menționate, teren aparținând domeniului public al Municipiului Râmnicu Sărat, către ENGIE ROMÂNIA S.A., în conformitate cu atribuțiile înscrise acestei autorități deliberative prin Codul Administrativ, aprobat prin O.U.G. nr. 57/2019, respectiv art. 129 alin. (2), lit. c) și lit. d).

Inițiator,
PRIMARUL MUNICIPIULUI RÂMNICU SĂRAT,
Cîrjan Sorin-Valentin





ROMÂNIA

MUNICIPIUL RÂMNICU SĂRAT



Str. N.Bălcescu nr. 1, Râmnicu-Sărat, Tel: 0238.561946; Fax: 0238.561947
Web: www.primariermsarat.ro E-mail: primarie_rmsarat@primariermsarat.ro
Nr. înregistrare ANSPDCP: 20680

NR. 29.680/16.05.2023

APROBAT,
PRIMAR, CÎRJAN SORIN-VALENTIN



RAPORT DE SPECIALITATE

la proiectul de hotărâre privind exprimarea acordului Municipiului Râmnicu Sărat pentru execuție lucrare „*Extindere rețea gaze naturale pe strada Tudor Arghezi + bransament și P.R.M. Gaze naturale imobil din strada Tudor Arghezi nr. 3*”, lucrare ce se va executa pe domeniul public al Municipiului Râmnicu Sărat (teren în suprafață totală de 45 mp), în vederea extinderii rețelei de gaze naturale și racordării la sistemul de distribuție a gazelor naturale a imobilului situat pe strada Tudor Arghezi nr. 3 din Municipiul Râmnicu Sărat, precum și darea în folosință gratuită, pe durata existenței sistemului de distribuție a gazelor naturale, a suprafeței totale de teren mai sus menționate, teren aparținând domeniului public al Municipiului Râmnicu Sărat, către ENGIE ROMÂNIA S.A.

Văzând proiectul de hotărâre inițiat de domnul primar al Municipiului Râmnicu Sărat și referatul de aprobare nr. 29354/15.05.2023 ce îl însoțește, cu referire la proiectul de hotărâre privind exprimarea acordului Municipiului Râmnicu Sărat pentru execuție lucrare „*Extindere rețea gaze naturale pe strada Tudor Arghezi + bransament și P.R.M. Gaze naturale imobil din strada Tudor Arghezi nr. 3*”, lucrare ce se va executa pe domeniul public al Municipiului Râmnicu Sărat (teren în suprafață totală de 45 mp), în vederea extinderii rețelei de gaze naturale și racordării la sistemul de distribuție a gazelor naturale a imobilului situat pe strada Tudor Arghezi nr. 3 din Municipiul Râmnicu Sărat, precum și darea în folosință gratuită, pe durata existenței sistemului de distribuție a gazelor naturale, a suprafeței totale de teren mai sus menționate, teren aparținând domeniului public al Municipiului Râmnicu Sărat, către ENGIE ROMÂNIA S.A.

Având în vedere:

- prevederile Certificatului de Urbanism nr. 190/04.11.2022 emis de Primăria Municipiului Râmnicu Sărat în scopul „*Extindere rețea gaze naturale pe strada Tudor Arghezi + bransament și P.R.M. Gaze naturale imobil din strada Tudor Arghezi nr. 3*”, la solicitarea S.C. ENGIE ROMÂNIA S.A., prin S.C.

KARBOREX S.R.L., conform căruia la punctul 5, subpunctul d.1) – Alte avize/acorduri - s-a solicitat obținerea acordului Municipiului Râmnicu Sărat pentru execuție lucrare pe domeniul public, iar la subpunctul d.3) – avize/acorduri specifice ale administrației centrale și/sau ale serviciilor descentralizate ale acestora - s-a solicitat un contract de folosință gratuită privind utilizarea terenului aparținând domeniului public pentru extinderea rețelei de gaze naturale;

- adresa nr. 17/09.05.2023 a societății KARBOREX S.R.L., înregistrată la Primăria Municipiului Râmnicu Sărat sub nr. 28911/11.05.2023, prin intermediul căreia se solicită un contract de dare în folosință gratuită și acordul pentru execuție lucrare „*Extindere rețea gaze naturale pe strada Tudor Arghezi + bransament și P.R.M. Gaze naturale imobil din strada Tudor Arghezi nr. 3*”;
- plan de situație și plan de amplasament și delimitare a corpului de proprietate;
- documentație tehnică – Extindere conductă gaze și bransamente gaze redusă presiune pentru imobilul din Râmnicu Sărat, strada Tudor Arghezi nr. 3, județul Buzău;
- prevederile art. 113 alin. (2) și art. 138 alin. (2) lit. d) din Legea nr. 123/2012 a energiei electrice și a gazelor naturale, cu modificările și completările ulterioare, conform cărora:

„ART. 113 (2) *Exercitarea drepturilor de uz și de servitute se realizează cu titlu obligatoriu pe toată durata existenței obiectivului/sistemului de gaze naturale, atât cu ocazia realizării acestuia, cât și cu ocazia re tehnologizării unei capacități în funcțiune, reparației, reviziei, lucrărilor de intervenție, în caz de avarie, în baza legii, fără nicio altă formalitate prealabilă.*

ART. 138 (2) *Operatorul de distribuție a gazelor naturale are, în principal, următoarele drepturi: (...);*

d) *să folosească, cu titlu gratuit, terenurile proprietate publică locală ocupate de obiectivele sistemului de distribuție, precum și pentru realizarea lucrărilor de execuție, operare, întreținere și reparații, în condițiile legii;*”;

- prevederile art. 297 alin. (1) din Ordonanța de Urgență a Guvernului nr. 57/2019 privind Codul administrativ, ce stipulează:

„ (1) *Autoritățile prevăzute la art. 287 decid, în condițiile legii, cu privire la modalitățile de exercitare a dreptului de proprietate publică, respectiv:*

a) *darea în administrare;*

b) *concesionarea;*

c) *închirierea;*

d) *darea în folosință gratuită.*”;

Raportat la prevederile art. 129, alin. (2), lit. c)-d) din Ordonanța de Urgență a Guvernului nr. 57/2019 privind Codul administrativ;

Supunem spre dezbatere și aprobare Consiliului Local al Municipiului Râmnicu Sărat proiectul de hotărâre privind exprimarea acordului Municipiului Râmnicu Sărat pentru execuție lucrare „*Extindere rețea gaze naturale pe strada Tudor Arghezi + bransament și P.R.M. Gaze naturale imobil din strada Tudor Arghezi*

nr. 3", lucrare ce se va executa pe domeniul public al Municipiului Râmnicu Sărat (teren în suprafață totală de 45 mp), în vederea extinderii rețelei de gaze naturale și racordării la sistemul de distribuție a gazelor naturale a imobilului situat pe strada Tudor Arghezi nr. 3 din Municipiul Râmnicu Sărat, precum și darea în folosință gratuită, pe durata existenței sistemului de distribuție a gazelor naturale, a suprafeței totale de teren mai sus menționate, teren aparținând domeniului public al Municipiului Râmnicu Sărat, către ENGIE ROMÂNIA S.A.

De asemenea, ținând seama de dispozițiile art. 349 din Ordonanța de Urgență a Guvernului nr. 57/2019 privind Codul administrativ, propunem spre aprobare următoarele:

- identificarea terenului ce va fi dat în folosință gratuită este prezentată în planul de situație anexat la solicitarea nr. 28911/11.05.2023;
- referatul nr. 29326/15.05.2023 al Direcției Economice - privind valoarea de inventar a terenului situat în strada Tudor Arghezi, în suprafața de 43 mp aparținând domeniului public al Municipiului Râmnicu Sărat ce va fi dat în folosință gratuită, respectiv 3375 lei;
- dreptul de uz și servitute de trecere în scopul dezvoltării, operării, întreținerii, reparării și modernizării sistemului de distribuție a gazelor naturale, pe toată durata de exploatare a capacității respective;
- predarea-primirea materială a terenului proprietate publică a Municipiului Râmnicu Sărat; se va face la data eliberării autorizației de construire (în funcție de graficul de realizare a investițiilor);
- titularul dreptului de folosință gratuită are obligația îndeplinirii condițiilor impuse de art. 350 alin. (2) și art. 351 din Ordonanța de Urgență a Guvernului nr. 57/2019 privind Codul administrativ;
- modelul contractului de dare în folosință gratuită.

**SERVICIUL URBANISM,
Sef Serviciu, Teodorescu Dragoș Daniel**

**COMPARTIMENT CONTENCIOS, ADMINISTRATIV ȘI JURIDIC,
Consilier Juridic, Corbu Alina-Giorgiana**

MUNICIPIUL RÂMNICU SĂRAT

Nr.

DISTRIBUTIE ENERGIE ELECTRICA ROMANIA,
SUCURSALA BUZAU

Nr.

CONTRACT DE DARE ÎN FOLOSINȚĂ GRATUITĂ
încheiat la sediul Primăriei Municipiului Râmnicu Sărat din strada Nicolae Bălcescu
nr. 1

Având în vedere prevederile:

- H.C.L. nr. privind exprimarea acordului Municipiului Râmnicu Sărat pentru execuție lucrare „*Extindere rețea gaze naturale pe strada Tudor Arghezi + bransament și P.R.M. Gaze naturale imobil din strada Tudor Arghezi nr. 3*”, lucrare ce se va executa pe domeniul public al Municipiului Râmnicu Sărat (teren în suprafață totală de 45 mp), în vederea extinderii rețelei de gaze naturale și racordării la sistemul de distribuție a gazelor naturale a imobilului situat pe strada Tudor Arghezi nr. 3 din Municipiul Râmnicu Sărat, precum și darea în folosință gratuită, pe durata existenței sistemului de distribuție a gazelor naturale, a suprafeței totale de teren mai sus menționate, teren aparținând domeniului public al Municipiului Râmnicu Sărat, către ENGIE ROMÂNIA S.A.;
- Certificatul de urbanism nr. 190/04.11.2022 emis de Primăria Municipiului Râmnicu Sărat;

I. PARTILE CONTRACTANTE

1. MUNICIPIUL RÂMNICU SĂRAT - cu sediul în Municipiul Râmnicu Sărat, strada Nicolae Bălcescu nr.1, Județul Buzău, cod fiscal 2406871, reprezentat legal prin primar, Cîrjan Sorin-Valentin, **în calitate de comodant**, pe de o parte,

și

2. Societatea DISTRIBUTIE ENERGIE ELECTRICĂ ROMANIA, SUCURSALA BUZAU, cu sediul sucursalei în Municipiul Buzau, strada Mareșal Al. Averescu, Nr. 3, cod postal 120257, județul Buzau, CIF DEER/C.U.I. Suc. RO 14476722/14533682, R.C. DEER/Suc J12/352/2002/J10/170/2002, reprezentată prin _____, **în calitate de comodată**, pe de altă parte,

convin încheierea prezentului contract de dare în folosință gratuită, cu respectarea următoarelor clauze:

II. OBIECTUL ȘI DURATA

Art.1 (1) Comodantul transmite comodatărilor, în folosință gratuită, pe durata existenței capacității energetice, respectiv pe durata execuției lucrărilor, suprafața totală de 43 mp situată în municipiul Râmnicu Sărat, strada Tudor Arghezi, județul Buzau, teren aparținând domeniului public al Municipiului Râmnicu Sărat, necesar execuției lucrării „*Extindere rețea gaze naturale pe strada Tudor Arghezi + bransament și P.R.M. Gaze naturale imobil din strada Tudor Arghezi nr. 3*”.

(2) Valoarea de inventar a terenului menționat la alin. (1) este de 3375 lei, conform Referatului nr. 29326/15.05.2023 al Direcției Economice.

Art. 2 Terenul precizat la art. 1 este identificat conform planului situație privind localizarea amplasamentului din cadrul investiției, anexă la H.C.L. nr. privind exprimarea acordului Municipiului Râmnicu Sărat pentru execuție lucrare „*Extindere rețea gaze naturale pe strada Tudor Arghezi + bransament și P.R.M. Gaze naturale imobil din strada Tudor Arghezi nr. 3*”, lucrare ce se va executa pe domeniul public al Municipiului Râmnicu Sărat (teren în suprafață totală de 45), a gazelor naturale a imobilului situat pe strada Tudor Arghezi nr. 3 din Municipiul Râmnicu Sărat, precum și darea în folosință gratuită, pe durata existenței sistemului de distribuție a gazelor naturale, a suprafeței totale de teren mai sus menționate, teren aparținând domeniului public al Municipiului Râmnicu Sărat, către ENGIE ROMÂNIA S.A..

Art. 3 Predarea-primirea materială a terenului proprietate publică a Municipiului Râmnicu Sărat, se va face la data eliberării autorizației de construire pentru lucrarea ce face obiectul investiției (în funcție de graficul de realizare a investiției).

Art. 4 Comodatarul beneficiază de dreptul de uz și servitute pe toată durata de existența a obiectivului, în scopul dezvoltării, operării, exploatării, întreținerii și intervenției la lucrarea *Extindere rețea gaze naturale pe strada Tudor Arghezi + bransament și P.R.M. Gaze naturale imobil din strada Tudor Arghezi nr. 3*”.

III. OBLIGAȚIILE PARTILOR

Art. 5 Obligațiile comodatarului sunt următoarele:

- a) să folosească bunul potrivit destinației în vederea căreia i-a fost acordată folosința gratuită;
- b) la încetarea folosinței gratuite, să restituie bunul în starea în care le-a primit, în afară de ceea ce a pierit sau s-a deteriorat din cauza vechimii, și liber de orice sarcini.
- c) titularul dreptului de folosință gratuită (comodatarul) are obligația de a informa comodantul cu privire la orice tulburare adusă dreptului de proprietate publică, precum și la existența unor cauze sau iminența producerii unor evenimente de natură să conducă la imposibilitatea exploatării bunurilor;
- d) să păzească bunul și să conserve bunul împrumutat cu prudență și diligența unui bun proprietar;
- e) nu răspunde pentru deteriorarea bunului rezultat numai din folosință în scopul căreia bunul i-a fost dat în folosință gratuită;
- f) răspunde de prejudiciile aduse bunului ca urmare a folosirii lui în afara destinației căreia i-a fost dat în folosință;
- g) nu poate invoca dreptul de retenție pentru obligațiile ce s-ar naște în sarcina comodantului;
- h) comodatarul suportă cheltuielile pe care le-a făcut pentru a folosi bunul atribuit în folosință gratuită;
- i) să permită accesul autorităților administrației publice locale pentru efectuarea controlului asupra bunurilor;
- j) folosința dobândită în baza prezentului contract nu poate fi transmisă, nici cu titlu oneros, nici cu titlu gratuit, unei alte persoane.

Art. 6 Obligațiile comodantului:

- a) să verifice modul în care sunt respectate condițiile de folosință stabilite prin actul de dare în folosință gratuită și prin lege.
- b) să solicite încetarea folosinței gratuite și restituirea bunului-teren atunci când interesul public legitim o impune.

IV. MODALITĂȚI DE ANGAJARE A RĂSPUNDERII ȘI SANCTIUNI

Art. 7 (1) Constituie contravenții următoarele fapte, dacă nu sunt săvârșite în astfel de condiții încât să fie considerate, potrivit legii penale, infracțiuni:

- a) încălcarea prevederilor art. 5, lit.a), lit. b) și lit. j);

- b) încălcarea prevederilor art. 5, lit. c) și lit. k).
- (2) Contravențiile prevăzute la alin. (1) lit. a) se sancționează cu amendă de la 5.000 lei la 15.000 lei.
- (3) Contravențiile prevăzute la alin. (1) lit. b) se sancționează cu amendă de la 5.000 lei la 10.000 lei.
- (4) Constatarea contravențiilor și aplicarea sancțiunilor se fac de către persoane împuternicite de structurile cu atribuții de control.
- (5) Contravențiilor prevăzute în prezentul articol le sunt aplicabile dispozițiile Ordonanței Guvernului nr. 2/2001, cu modificările și completările ulterioare.

V. INCETAREA CONTRACTULUI DE COMODAT

Art. 8 Prezentul contract încetează în următoarele situații:

a) schimbarea destinației bunului imobil stipulată la art. 1 din Contract conduce la rezilierea de drept a contractului, fără îndeplinirea altor formalități și fără intervenția instanței de judecată;

b) la data încetării existentei capacității energetice.

Art. 9 Prevederile prezentului capitol nu înlătură răspunderea părții care în mod culpabil a cauzat încetarea contractului.

VI. FORTA MAJORA

Art. 10 (1) Niciuna din părțile contractante nu răspunde de neexecutarea la termen sau de executarea necorespunzătoare, total sau parțial, a oricărei obligații, care îi revine în baza acestui contract, dacă neexecutarea sau executarea necorespunzătoare a obligației a fost cauza de forță majoră, așa cum este definită de lege.

(2) Partea care invocă forța majoră este obligată să notifice celeilalte părți, în termen de 48 de ore, producerea evenimentului și să ia toate măsurile posibile în vederea limitării consecințelor. Ulterior acestui moment, părțile sau un reprezentant al acestora vor confirma printr-un înscris realitatea și exactitatea cauzei de forță majoră.

(3) Dacă în termen de 30 de zile de la producere, evenimentul respectiv nu încetează, părțile au dreptul să-și notifice încetarea de plin drept a prezentului contract fără ca vreuna dintre ele să pretindă daune interese.

(4) Cazul fortuit exclude răspunderea comodatarului dacă acesta nu a putut prevedea pericolul, dacă nu a folosit bunurile contrar destinației și dacă le-a restituit proprietarului la termenul contractual.

VII. NOTIFICARILE INTRE PARTI

Art. 11 (1) În accepțiunea prezentului contract orice notificare adresată de una dintre părți este valabil îndeplinită dacă va fi transmisă la sediul acesteia.

(2) În cazul în care notificarea se face prin poștă, ea va fi transmisă prin scrisoare recomandată cu confirmare de primire și se consideră primită de destinatar la data menționată de oficiul poștal primitor pe această confirmare.

(3) Dacă notificarea se trimite prin fax sau e-mail, ea se consideră primită în prima zi lucrătoare după cea în care a fost expediată/recepționată.

(4) Notificările verbale nu se iau în considerare de niciuna dintre părți, dacă nu sunt confirmate în scris.

VIII. CLAUZA SPECIALĂ

Art. 12 În ceea ce privește obligația de restituire, contractul de comodat constituie titlu executoriu în condițiile legii, raportat la clauzele de încetare a contractului.

VIX. DISPOZITII FINALE

Art. 13 Modificarea Contractului se poate face în limitele legislației române, cu acordul părților, prin act adițional, care face parte integrantă din prezentul contract.

Art. 14 Eventualele litigii care s-ar putea ivi în legătură cu acest contract vor fi soluționate pe cale amiabilă, iar dacă părțile nu cad de acord, vor fi soluționate de către instanțele de judecată competente.

Art. 15 H.C.L. nr. privind exprimarea acordului Municipiului Râmnicu Sărat pentru execuție lucrare „*Extindere rețea gaze naturale pe strada Tudor Arghezi + bransament și P.R.M. Gaze naturale imobil din strada Tudor Arghezi nr. 3*”, lucrare ce se va executa pe domeniul public al Municipiului Râmnicu Sărat (teren în suprafață totală de 45 mp), în vederea extinderii rețelei de gaze naturale și racordării la sistemul de distribuție a gazelor naturale a imobilului situat pe strada Tudor Arghezi nr. 3 din Municipiul Râmnicu Sărat, precum și darea în folosință gratuită, pe durata existenței sistemului de distribuție a gazelor naturale, a suprafeței totale de teren mai sus menționate, teren aparținând domeniului public al Municipiului Râmnicu Sărat, către ENGIE ROMÂNIA S.A.;

face parte integrantă din prezentul contract.

Art.16 Prevederilor prezentului contract îi sunt aplicate prevederile Codului administrativ, Codului civil, precum și actele normative în vigoare în materie.

Art. 17 Prezentul contract de dare în folosință gratuită s-a încheiat în 2 (două) exemplare originale, cu valoare juridică egală, câte un exemplar pentru fiecare parte contractantă.

**COMODANT,
MUNICIPIUL RÂMNICU SĂRAT**

**COMODATAR,
Societatea ENGIE ROMANIA S.A.
prin**



ROMÂNIA

MUNICIPIUL RÂMNICU SĂRAT



Str. N.Bălcescu nr. 1, Râmnicu-Sărat, Tel: 0238.561946; Fax: 0238.561947
Web: www.primariermsarat.ro E-mail: primarie_rmsarat@primariermsarat.ro
Nr. înregistrare ANSPDCP: 20680

Nr. 29326/15.05.2023

APROBAT:
PRIMAR,
CÎRJAN SORIN-VALENTIN



REFERAT

Stabilirea valorii de inventar a unor imobile-terenuri, în vederea execuției unor lucrări aferente investiției, „Extindere rețea gaze naturale pe strada Tudor Arghezi + branșament și P.R.M. Gaze naturale imobil din strada Tudor Arghezi nr. 3”

În vederea execuției unor lucrări în cadrul investiției „Extindere rețea gaze naturale pe strada Tudor Arghezi + branșament și P.R.M. Gaze naturale imobil din strada Tudor Arghezi nr. 3”, valoarea de inventar aferentă zonei de intervenție este:

- Strada Tudor Arghezi, lungime rețea 90 ml, suprafața rețea 45mp – 3.375 lei.

Directia Economica,
Serviciul Buget-Contabilitate,
Consilier superior, Manea Simona

[Handwritten signature]



J29/76/1991, RO 1348152, Str. Caraiman, Nr.7, Ploiesti,
karborex@yahoo.com , www.karborex.ro, Tel: 0744.508.353
RO1348152 RO51RZBR0000060000113159 Raiffeisen Bank, Suc. Ploiesti,
RO60BTRLRONCRT0265709901, Banca Transilvania, Suc. Ploiesti

PRIMARIA MUNICIPIULUI
RM. SĂRAT
Intrare Nr. 28911
Zona 11, luna 05, Anul 2023

NR. 17 / 09.05.2023

Catre,
PRIMARIA MUNICIPIULUI RAMNICU SARAT,

Subscrisa, **SC KARBOREX SRL**, Ploiesti, reprezentata prin administrator **UNTU FLORIN COSTEL**, prin prezenta, va rugam a ne oferi Acordul Municipiului Ramnicu Sarat pentru lucrarea de **extindere conducta gaze** pe domeniul public, pentru locatia din **str. Tudor Arghezi, nr 3**, pe o lungime de 90 m si o latime de 0.5 m, beneficiar **Lazar Laura** si contractul de folosinta gratuita incheiat cu Municipiul Ramnicu Sarat pentru terenul din domeiul public utilizat pentru extinderea retelei de gaze naturale pentru care am obtinut **Certificatul de Urbanism nr 190/04.11.2022.**

Multumim de colaborare!



SC KARBOREX SRL
Costel-Florin Untu

Semnat digital de Costel-Florin Untu
Data: 2023.05.10 14:45:46
+03'00'

$L_{retea} = 90 mp$
 $S_{teren} = 90 \times 0,5 = 45 mp$
[Handwritten signature]

ROMANIA
Judetul Buzau
Primaria Municipiului Ramnicu Sarat*)
Nr. 78361 din 04.11.2022

CERTIFICAT DE URBANISM

Nr. 190 din 04.11.2022

In scopul: EXTINDERE RETEA GAZE NATURALE PE STRADA TUDOR ARGHEZI +
TRANSAMENT SI P.R.M. GAZE NATURALE IMOBIL DIN STRADA TUDOR ARGHEZI, NR. 3 **)

Ca urmare a Cererii adresate de*1) S.C. ENGIE ROMANIA S.A.
prin S.C. KARBOREX S.R.L.

cu domiciliul/sediul*2) in judetul _____ municipiul/orasul/comuna Bucuresti, satul _____
sectorul 4, cod postal _____, str. B-dul Marasesti nr. 4-6, bl. _____, sc. _____, et. _____, ap. _____,
telefon/fax _____, e-mail _____, inregistrata la nr. 74942 din 25.10.2022,
pentru imobilul - teren si/sau constructii -, situat in judetul Buzau, municipiul/orasul/comuna
Ramnicu Sarat, satul _____, sectorul _____, cod postal 125300, str. strada Tudor Arghezi si
imobil din strada Tudor Arghezi, nr. 3, nr. _____, bl. _____, sc. _____, et. _____, ap. _____, sau identificat
prin*3) Plan de incadrare in zona/ Plan de situatie

in temeiul reglementarilor Documentatiei de urbanism nr. 1200/5757/nov.1999, faza PUG,
aprobata prin Hotararea Consiliului local Rm.-Sarat nr. 130/25.11.1999, prelungit termen de
valabilitate prin Hotarirea Consiliului local Rm - Sarat nr. 82/31.03.2011

in conformitate cu prevederile Legii nr. 50/1991 privind autorizarea executarii lucrarilor de
constructii, republicata, cu modificarile si completarile ulterioare,

SE CERTIFICA:

1. REGIMUL JURIDIC:

Terenul este situat in intravilanul Municipiului Ramnicu Sarat
Terenul apartine domeniului public al Municipiului Ramnicu Sarat
Includerea imobilului in listele monumentelor istorice si/sau ale naturii ori in zonele de protectie ale
acestora: nu este cazul

2. REGIMUL ECONOMIC:

Folosinta actuala: drum public
Destinatia stabilita prin documentatia de urbanism: zona de echipare edilitara conform U.T.R. 10
din P.U.G.
Nu sunt reglementari fiscale speciale

5. CEREREA DE EMITERE A AUTORIZATIEI DE CONSTRUIRE/DESFIINTARE va fi insotita de urmatoarele documente:

A) certificatul de urbanism (copie);
 B) dovada titlului asupra imobilului, teren si/sau constructii, sau, dupa caz, extrasul de plan cadastral actualizat la zi si extrasul de carte funciara de informare actualizat la zi, in cazul in care legea nu dispune altfel (copie legalizata); Documentatia tehnica va fi completa si conforma cu prevederile anexei 1 la Legea 50/1991 republicata si actualizata, elaborata de catre colective tehnice de specialitate, insusita si semnata de cadre tehnice cu pregatire superioara numai din domeniul arhitecturii, constructiilor si instalatiilor pentru constructii, conform art. 9 din lege. In vederea eliberarii autorizatiei de construire/desfiintare se vor prezenta in copie diplomele proiectantilor.

c) documentatia tehnica - D.T., dupa caz (2 exemplare originale):

D.T.A.C. D.T.O.E. D.T.A.D.

d) avizele si acordurile stabilite prin certificatul de urbanism:

d.1) avize si acorduri privind utilitatile urbane si infrastructura (copie):

Alte avize/acorduri:

alimentare cu apa-SC Compania de Apa SA gaze naturale-Distrigaz Sud Retele Buzau acordul Municipiului Rm. Sarat pentru executie lucrare pe domeniul public
 canalizare-SC Compania de Apa SA telefonizare-Orange Communications
 alimentare cu energie electrica-SDEE Buzau salubritate-SC RER Ecologic Service SA
 alimentare cu energie termica transport urban-SC TUC SA Rm. Sarat

d.2) avize si acorduri privind:

securitatea la incendiu - ISU Buzau protectia civila - ISU Buzau sanatatea populatiei - DSP Buzau

d.3) avize/acorduri specifice ale administratiei publice centrale si/sau ale serviciilor descentralizate ale acestora (copie):

Inspectoratul Judetean de Politie - Serviciul Politie Rutiera
 contract de folosinta gratuita incheiat cu Municipiul Ramnicu Sarat pentru terenul din domeniul public utilizat pentru extinderea retelei de gaze naturale
 contract cu o societate autorizata pentru executie lucrare

d.4) studii de specialitate (1 exemplar original)

studiu geotehnic
 verificari conform prevederilor Legii nr. 10/1995, corespunzator cerintelor fundamentale aplicabile stabilite de proiectanti si precizate in proiect, conform prevederilor H.G. nr.925/1995 pentru aprobarea Regulamentului de verificare si expertizare tehnica de calitate a proiectelor, a executiei lucrarilor si a constructiilor, completata si actualizata
 plan cu reprezentarea reliefului intocmit in sistemul stereografic 1970 vizat de O.C.P.I. Buzau pe care se vor reprezenta situatia existenta si situatia proiectata
 plan de incadrare in zona a lucrarii emis de O.C.P.I. Buzau

punctul de vedere/actul administrativ al autoritatii competente pentru protectia mediului (copie);

Litera f) a pct. 5 din formularul-model F6 "Certificat de urbanism" din anexa 1 a fost eliminata de pct. 9 al art. I din ORDINUL nr. 1.867 din 16 iulie 2010, publicat in MONITORUL OFICIAL nr. 534 din 30 iulie 2010)

Documentele de plata ale urmatoarelor taxe (copie)

Taxa autorizatie 1% din valoarea lucrarilor/ Taxa formulare 16 lei/ Taxa aductiune gaze naturale 68 lei/mc gaz instalat conform prevederi H.C.L. nr. 103/22.04.2021

Prezentul certificat de urbanism are valabilitatea de 12 luni de la data emiterii.

PRIMAR***),

(functia, numele, prenumele si semnatura)

Cirjan Sorin Valentin

L.S.

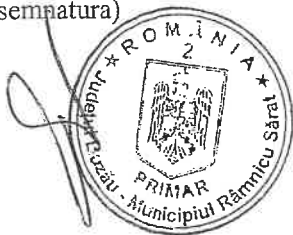

SECRETAR GENERAL/SECRETAR,

(numele, prenumele si semnatura)

prin Consilier juridic cu atributii delegate,

Scirlet Dorian

ARHITECT SEF ****)

(numele, prenumele si semnatura)

pentru Arhitect Sef,

Sef Serviciul Urbanism,

ing. Teodorescu Dragos Daniel

Achitat taxa de: 6.0 lei, conform chitantei nr. 110760 din 25.10.2022

Prezentul certificat de urbanism a fost transmis solicitantului direct/prin posta la data de _____

In conformitate cu prevederile Legii nr. 50/1991 privind autorizarea executarii lucrarilor de constructii, republicata, cu modificarile si completarile ulterioare,

**se prelungeste valabilitatea
Certificatului de urbanism**

de la data de _____ pana la data de _____.

Dupa aceasta data, o noua prelungire a valabilitatii nu este posibila, solicitantul urmand sa obtina, in conditiile legii, un alt certificat de urbanism.

PRIMAR*),**
(functia, numele, prenumele si semnatura)

SECRETAR GENERAL/SECRETAR,
(numele, prenumele si semnatura)

L.S.

ARHITECT SEF **)**
(numele, prenumele si semnatura)

Data prelungirii valabilitatii: _____
Achitat taxa de _____ lei, conform Chitantei nr. _____ din _____
Transmis solicitantului la data de _____ direct/prin posta.

*1) Numele și prenumele solicitantului.

*2) Adresa solicitantului.

*3) Date de identificare a imobilului - teren și/sau construcții - conform Cererii pentru emiterea Certificatului de urbanism

*4) Scopul emiterii certificatului de urbanism conform precizării solicitantului, formulată în cerere

*) Se completează, după caz:

- Consiliului județean;
- Primăria Municipiului București;
- Primăria Sectorului al Municipiului București;
- Primăria Municipiului
- Primăria Orașului
- Primăria Comunei

***) Scopul emiterii certificatului de urbanism conform precizării solicitantului, formulată în cerere

- ****) Se completează, după caz : - președintele Consiliului județean
- primarul general al municipiului București
 - primarul sectorului al municipiului București
 - primar.

*****) Se va semna, după caz, de către arhitectul-șef sau "pentru arhitectul șef" de către persoana cu responsabilitate în domeniul amenajării teritoriului și urbanismului precizându-se funcția și titlul profesional.

3. REGIMUL TEHNIC:

Informatii extrase din Regulamentul local de urbanism al U.T.R. 10 din P.U.G.:

Permisuni: conform documentatiilor de urbanism aprobate se mentin traseele existente si se propune extinderea lor acolo unde este necesar/ se pot autoriza lucrari de reparatii si intretinere a retelelor actuale/ sunt permise lucrari de dezvoltare si modernizare a echiparii edilitare, inclusiv constructii aferente

Conditionari si restrictii: interventiile si extinderile sunt permise numai pe baza unor studii de specialitate, corelate cu traseele carosabile si situatia existenta a fondului construit/ interdictie definitiva de construire in zona de influenta a retelei LEA-inalta tensiune/ regimul de aliniere a terenului si constructiilor fata de drumurile publice adiacente: retele edilitare se vor amplasa de regula in afara partii carosabile a strazii/ retragerile si distantele obligatorii la amplasarea constructiilor fata de proprietatile vecine: lucrarea de extindere retea gaze naturale se va executa subteran, cu respectarea Codului civil

Elemente privind volumetria: extindere retea gaze naturale pe strada Tudor Arghezi, teava PEHD 100 SDR 11, Dn = 90 mm, L=90,0 ml si bransament + P.R.M. gaze naturale montat la limita de proprietate a imobilului din strada Tudor Arghezi, nr. 3, teava PEHD, Dn=32 mm, L=3,0 ml /Inaltimea maxima admisa: $H_{montaj} = -0,9\text{ m} - 0,5\text{ m}$ ($H_{max\ total} = - / H_{max\ la\ cornisa} = - / H_{max\ la\ coama} = -$), POT max = / CUT max. = /

Echiparea cu utilitati a zonei: apa, canalizare, energie electrica, gaze si telefoane

Mod de executie: cu o societate autorizata in domeniu

Obligatii/constrangeri de natura urbanistica ce vor fi avute in vedere la proiectare: conform prevederilor H.G. nr. 490/11.05.2011: se aproba amplasarea subterana pe domeniul public si privat a retelelor tehnico-edilitare si a echipamentelor tehnice aferente acestora, amplasarea de noi retele tehnico-edilitare subterane se face de regula in afara partii carosabile, daca acest lucru nu este posibil din punct de vedere tehnic sau economic, retelele se pot amplasa si in partea carosabila cu urmatoarea ordine de prioritate: canalizare ape pluviale, canalizare ape menajere, termoficare, alimentare cu apa, gaze naturale, telecomunicatii, alte retele/ se interzice montarea supraterana pe domeniul public a echipamentelor tehnice care fac parte din sistemul de alimentare cu apa, energie electrica, termoficare, telecomunicatii transport in comun, automatelor pentru semnalizare rutiera si altele de aceasta natura/ montarea acestor echipamente se executa in varianta de amplasare subterana, ori dupa caz in incintele sau in nisele constructiilor, cu acordul prealabil al proprietarilor acestora si fara afectare circulatiei publice/ se interzice amplasarea retelelor edilitare pe stalpi de iluminat public si de distributie a curentului electric, pe plantatii de aliniament, pe elemente de fatada ale imobilelor, ori pe alte elemente si structuri de aceasta natura/ traseele acestora vor fi justificate prin markeri nedistructivi pentru reperarea pozitiei retelelor edilitare pentru executarea lucrarilor de interventii conform prevederilor Ordinului nr.1294/2017 pentru aprobarea Normelor tehnice privind amplasarea lucrarilor edilitare, a stalpilor pentru instalatii si a pomilor in localitatile urbane si rurale si in conformitate cu prevederile Legii nr. 350/2001, privind amenajarea teritoriului si urbanismului

Prezentul certificat de urbanism poate fi utilizat/nu poate fi utilizat in scopul declarat*4) pentru/intrucat:

EXTINDERE RETEA GAZE NATURALE PE STRADA TUDOR ARGHEZI + BRANSAMENT SI P.R.M. GAZE NATURALE IMOBIL DIN STRADA TUDOR ARGHEZI, NR. 3

*4) Scopul emiterii certificatului de urbanism conform precizarii solicitantului, formulata in cerere.

Certificatul de urbanism nu tine loc de autorizatie de construire/desfiintare si nu confera dreptul de a executa lucrari de constructii.

4. OBLIGATII ALE TITULARULUI CERTIFICATULUI DE URBANISM:

In scopul elaborarii documentatiei pentru autorizarea executarii lucrarilor de constructii - de construire/de desfiintare - solicitantul se va adresa autoritatii competente pentru protectia mediului:

MINISTERUL MEDIULUI SI DEZVOLTARII DURABILE - AGENTIA NATIONALA PENTRU PROTECTIA MEDIULUI - AGENTIA PENTRU PROTECTIA MEDIULUI BUZAU, str. Sfântul Sava de la Buzău, nr. 3, Buzău, cod 120918.

In aplicarea Directivei Consiliului 85/337/CEE (Directiva EIA) privind evaluarea efectelor anumitor proiecte publice si private asupra mediului, modificata prin Directiva Consiliului 97/11/CE si prin Directiva Consiliului si Parlamentului European 2003/35/CE privind participarea publicului la elaborarea anumitor planuri si programe in legatura cu mediul si modificarea, cu privire la participarea publicului si accesul la justitie, a Directivei 85/337/CEE si a Directivei 96/61/CE, prin certificatul de urbanism se comunica solicitantului obligatia de a contacta autoritatea teritoriala de mediu pentru ca aceasta sa analizeze si sa decida, dupa caz, incadrarea/neincadrarea proiectului investitiei publice/private in lista proiectelor supuse evaluarii impactului asupra mediului.

In aplicarea prevederilor Directivei Consiliului 85/337/CEE, procedura de emitere a acordului de mediu se desfasoara dupa emiterea certificatului de urbanism, anterior depunerii documentatiei pentru autorizarea executarii lucrarilor de constructii la autoritatea administratiei publice competente.

In vederea satisfacerii cerintelor cu privire la procedura de emitere a acordului de mediu, autoritatea competenta pentru protectia mediului stabileste mecanismul asigurarii consultarii publice, centralizarii optiunilor publicului si al formularii unui punct de vedere oficial cu privire la realizarea investitiei in acord cu rezultatele consultarii publice.

In aceste conditii:

Dupa primirea prezentului certificat de urbanism, titularul are obligatia de a se prezenta la autoritatea competenta pentru protectia mediului in vederea evaluarii initiale a investitiei si stabilirii demararii procedurii de evaluare a impactului asupra mediului si/sau a procedurii de evaluare adecvata.

In urma evaluarii initiale a notificarii privind intentia de realizare a proiectului se va emite punctul de vedere al autoritatii competente pentru protectia mediului.

In situatia in care autoritatea competenta pentru protectia mediului stabileste efectuarea evaluarii impactului asupra mediului si/sau a evaluarii adecvate, solicitantul are obligatia de a notifica acest fapt autoritatii administratiei publice competente cu privire la mentinerea cererii pentru autorizarea executarii lucrarilor de constructii.

In situatia in care, dupa emiterea certificatului de urbanism ori pe parcursul derularii procedurii de evaluare a impactului asupra mediului, solicitantul renunta la intentia de realizare a investitiei, acesta are obligatia de a notifica acest fapt autoritatii administratiei publice competente.

S.C. KARBOREX " S.R.L PLOIESTI
Str. CARAIMAN N

DOCUMENTATIE TEHNICA

PENTRU ALIMENTARE CU GAZE NATURALE

**EXTINDERE CONDUCTA GAZE +
BRANSAMINT GAZE REDUSA PRESIUNE**

BENEFICIAR: SC DISTRIGAZ SUD RETELE SRL PTR.

LAZAR LAURA BEATRICE

LOCALITATEA RAMNICU SARAT

STR . TUDOR ARGHEZI NR.3

JUDETUL: BUZAU

S.C. KARBOREX " S.R.L PLOIESTI
Str. CARAIMAN N

DOCUMENTATIE TEHNICA

PENTRU ALIMENTARE CU GAZE NATURALE

**EXTINDERE CONDUCTA GAZE +
BRANSAMINT GAZE REDUSA PRESIUNE**

BENEFICIAR: SC DISTRIGAZ SUD RETELE SRL PTR.

LAZAR LAURA BEATRICE

LOCALITATEA RAMNICU SARAT

STR . TUDOR ARGHEZI NR.3

JUDETUL: BUZAU

MEMORIU TEHNIC JUSTIFICATIV

1. DATE PENTRU IDENTIFICAREA INVESTITIEI

- 1.1. DENUMIREA INVESTITIEI : **EXTINDERE CONDUCTA REDUSA PRESIUNE CU 1
BRANSAMENT CU POST DE REGLARE**
- 1.2. BENEFICIAR : SC DISTRIGAZ SUD RETELE SRL
pentru LAZAR LAURA BEATRICE
- 1.3. AMPLASAMENTUL INVESTITIEI: localitatea . RAMNICU SARAT TUDOR ARGHEZI NR 3
JUDETUL BUZAU
- 1.4. PROIECTANT GENERAL : S.C. "KARBOREX" S.R.L.
- 1.5. INSTALATOR AUTORIZAT : ing. IONESCU MIHAI, aut. PGD, nr: 209201109/2020

2. SITUATIA EXISTENTA

In prezent, imobilul de la adresa sus mentionata, nu este alimentat cu gaze naturale, existand aceasta posibilitate datorita extinderii conductei de distributie gaze naturale de REDUSA presiune din PEHD100 SDR11 Dn= 90mm cu L = 90,00 m ce va fi montata pe strada de domiciliu, si un bransament de PEHD100 SDR11 , Dn=32 mm cu l = 3,0 m .cu post de reglare

3. BAZA LEGALA A PROIECTULUI

Proiectul este intocmit conform NTPEE/2018, in baza avizului tehnic emis de SC DISTRIGAZ SUD RETELE SRL .

4. SITUATIA PROIECTATA

In vederea asigurării alimentării cu gaze naturale a consumatorului persoana FIZICA care solicita gaze naturale din loc. RAMNICU SARAT TUDOR ARGHEZI NR.3 este necesar și oportun realizarea unei extinderi de conducta din PE100 Dn 90 mm in lungime de 90,000 m. și un bransament cu post de reglare L=3,0m

Conducta de gaze naturale proiectata va fi cuplata la conducta existenta din teava PE 90mm prin o mufa de 90mm și va fi realizata din țeava din PE100SDR11 de înaltă densitate, redușă presiune, cu diametrul Dn 90mm, conform planului de situație anexat la documentație. .

Conducta nou proiectata de redușă presiune se va cupla in conducta existenta, redușă presiune și va putea funcționa in regim de medie presiune.

Documentația este elaborata pentru condiții de regim de REDUSA Presiune, din punct de vedere al distanțelor fata de construcții și utilități, respectand NTPEE/2018 (tab. 1) și toata legislația in vigoare.

In vederea respectării Legii 10/1995 privind calitatea in construcții, lucrarea se incadreaza in clasa de importanta "C";

Pentru siguranța in exploatare și pentru realizarea cerințelor privind rezistența, stabilitatea și siguranța la foc, extinderea conductei noi se va executa din teava PEHD 100, SDR 11, Dn 90mm, iar sudurile vor fi verificate conform clasei de calitate II conform I 27 (50%)

Conducta noua este constituita din teava PEHD 100 SDR11 DN 90mm avand o lungime de 90,000m, terminandu-se cu un dop din PEHD100 SDR11 cu diametrul de 90mm.

Cuplarea conductei proiectate la cea existenta de PE 90 mm se va face printr-o mufa

Adancimea de montare a conductei este de 0.9 m, masurata de la generatoarea superioara pana la cota terenului amenajat.

Imbinarea conductei și a elementelor de asamblare din PE se va realiza prin sudura tip electrofuziune (cu elemente de asamblare prevazute cu rezistența electrica).

Santul pentru pozarea conductei va avea o latime de 50cm și o adancime de 1.10m.

Coborarea conductei in sant se va efectua numai dupa ce, la toate imbinările sudate, s-au efectuat ciclurile de racire.

Inainte de pozarea conductei pe fundul santului, se aseaza un strat de nisip compact cu grosimea de 10 cm. Dupa ce se aseaza conducta in sant, se umple santul cu nisip pana cand grosimea santului de nisip compactat manual depaseste cu 10 cm generatoarea superioara a conductei.

Pentru protejarea în timpul unor eventuale lucrări edilitare, se va monta deasupra conductei, pe întreaga lungime, la circa 25-30 cm deasupra generatoarei superioare a conductei, o bandă de avertizare, din PE, având o lățime de 12 cm.

Pentru determinarea traseului conductei se va utiliza un fir metalic însoțitor. Firul metalic va avea secțiunea de 1,5 mm și va fi izolat. Firul însoțitor al conductei noi va fi conectat la firul însoțitor al conductei de distribuție existente.

La executia lucrarilor vor fi luate masuri pentru evitarea deteriorarii celorlalte rețele subterane existente în zona conform avizelor emise de către detinatorii de canalizatii subterane.

Traseul conductei va respecta distantele impuse de STAS 8591/1-97 fata de celelalte canalizari subterane.

Traseul conductei este prezentat în planul de situație.

Punerea în funcțiune a conductei se va executa numai după efectuarea probelor de presiune de rezistență și etanșitate, conform NTPEE/2018 (în condiții de regim de medie presiune), după cum urmează:

- proba de rezistență : P = 9 bar, timp de 1 ora
- proba de etanșitate : P = 6 bar, timp de 24 ore

Toate probele se vor executa cu AER.

5. PROTECTIA MEDIULUI

• Protecția calității apelor

Traseul conductelor de gaze proiectate nu se intersectează cu nici un curs de apă major.

Procesul tehnologic de distribuție a gazelor naturale exclude riscul de poluare a apelor, în plus, pe traseul prezentei lucrări, nu sunt prevăzute utilaje care să deverse sau să aibă contact cu apă. Conductele de gaze proiectate nu traversează diguri, nu necesită amenajări ale cursului de apă, îndiguii definitive sau provizorii și au ca rezultat apă reziduală.

• Protecția aerului

În procesul de distribuție a gazelor prin conducte, singurele contacte cu aerul sunt eventualele scapări sau refulări pentru lucrări de intervenții. Gazele fiind mai ușoare decât aerul, se vor răspândi în atmosferă, cantitățile rezultate fiind neînsemnate, la fel și poluarea atmosferei. Traseul conductei de gaze va fi controlat periodic de personalul Sucursalei de Gaze Ploiești.

• Protecția împotriva zgomotului și a vibrațiilor

Exploatarea lucrărilor de distribuție a gazelor nu constituie surse de zgomot și nu produce vibrații. În timpul execuției lucrărilor pot apărea periodic zgomote produse de motoarele utilajelor folosite de constructor. Pe traseul conductelor de gaze care fac obiectul prezentului proiect, nu sunt lucrări care să necesite protecție specială la zgomote și vibrații.

• Protecția împotriva radiațiilor

Ată executia lucrărilor cât și exploatarea acestora nu constituie surse de radiații, nefiind necesare amenajări dotări pentru protecția împotriva acestora.

• Protecția solului și subsolului

După montarea conductei, umplerea santului să va face în straturi succesive în ordine inversă executării săpăturii, astfel încât stratul vegetal să fie deasupra, păstrând calitățile inițiale ale solului. După recepționarea lucrării se vor lua măsuri de aducerea terenului la aspectul inițial prin refacerea carosabilului și a spațiilor verzi.

Punerea în funcțiune a bransamentului se va executa numai după efectuarea probelor de presiune de rezistență și etanșitate, conform NTPEE-2018. Toate probele se vor executa cu AER.

• Protecția așezărilor umane și a altor obiective de interes public

Conducta de gaze nou proiectată va fi amplasată pe domeniul public. Conducta se va amplasa respectând distantele minim admise, fata de rețelele subterane existente în zona, conform avizelor, instalații supraterane, construcții, subsoluri, precizate în NTPEE-2018.

În zonele în care acest amplasament nu este posibil, distantele fata de limitele de proprietate se vor reduce cu respectarea prevederilor normativului, și protejate în tub de protecție în zona respectivă. Traseul conductelor de gaze naturale nu afectează monumente istorice, zone de interes tradițional sau alte zone similare.

- Gospodarirea deseurilor

In urma lucrarilor de executie a conductelor de gaze proiectate , nu rezulta cantitati importante de deseuri. In timpul lucrarilor de terasamente vor rezulta resturi de pietris, betoane, asfalt, resturi care vor fi transportate la locuri special amenajate si indicate de Primaria locala.

In grija constructorului, pe toata perioada executiei lucrarilor, se vor colecta toate deseurile menajere si cele rezultate ca urmare a executiei lucrarilor si vor fi transportate la gropile de gunoi existente in zona.

Organizarea de santier, executata de antreprenor, va fi sa indeplineasca toate conditiile igienico sanitare in conformitate cu prevederile normativului in vigoare la data intocmirii documentatiei tehnice.

- La realizarea investitiei , s-a respectat urmatoarea legislatie

- O.U. nr 195/2005 privind protectia mediului
- H.G. 254/1995
- Ordinul nr. 184/ 1997 completat cu ordinul nr. 709/1999.

6. PRESCRIPTII DE EXECUTIE

Extinderea conductei de gaze se va executa conform prescriptiilor din Normele tehnice pentru proiectarea si executarea sistemelor de alimentare cu gaze naturale NTPEE-2018.

Conducta noua este constituita din teava **PEHD 100 SDR11 DN 90mm** si are o lungime de **90m**.

Se vor respecta cu strictete distantele minime dintre conductele din PE si alte instalatii, constructii sau obstacole , conform prescriptiilor din Norme tehnice pentru proiectarea si executarea sistemelor de alimentare cu gaze naturale NTPEE-2018. Cand respectarea acestor distante nu este posibila, acestea se reduc, cu conditia montarii conductei in tub de protectie.

Traseul conductelor s-a proiectat cu respectarea ordonantei Guv. 43/1997, privind regimul drumurilor, intersectia conductelor de gaze cu celelalte retele subterane se va face cu respectarea prevederilor Normativelor privind coexistenta intre retelele electrice si retelele de gaze naturale.

7. MASURI ORGANIZATORICE PENTRU EXECUTAREA LUCRARILOR

In timpul executiilor lucrarilor ce fac obiectul prezentului proiect se vor lua toate masurile de protectie si de tehnica securitatii muncii astfel incat desfasurarea acestor lucrari sa se faca in conditii de deplina siguranta atat pentru personalul de lucru cat si pentru cladirile , instalatiile si persoanele din zona in care se lucreaza.

Incarcarea si descarcarea materialelor se face cu masini de ridicat evitandu-se lovirile, zgarieturile si accidentarea personalului de manevra.

Aparatele de sudura vor fi utilizate de personalul autorizat.

Generatoarele electrice ale aparatelor de sudura vor fi prevazute cu dispozitive de protectie conform normelor republicane de Protectia Muncii si instalatiilor electrice.

Se vor respecta regulile de manipulare si folosire a sculelor aschietoare si incalzitoare ale aparatelor de sudura.

Se vor respecta toate normele privind avertizarea si semnalizarea zonelor de lucru in vederea evitarii accidentelor.

Se vor lua masuri de protectia muncii impotriva surparii santurilor (sprijiniri) si amplasarea de podete pentru circulatia pietonala.

Se vor respecta normele de protectia muncii la utilizarea macaralelor, aceste utilaje fiind manevrate de personal autorizat.

Probarea conductelor sa va face numai cu aer respectand normele de protectia muncii la purjare.

Personalul de lucru va purta echipament de protectie corespunzator.

Masurile de mai sus nu sunt limitative, acestea completandu-se cu prevederile cuprinse in caietul de sarcini din prezentul proiect si cu prevederile actelor normative privind securitatea si protectia muncii in vigoare.

Proiectul respecta urmatoarele prevederi privind normele de protectie a muncii si igiena muncii :

Normele tehnice pentru Proiectarea, Executarea si Exploatarea sistemelor de Alimentare cu Gaze Naturale NTPEE- 2008 aparut in 2009.

Legea Gazelor nr. 351/2004 cu modificarile si completarile ulterioare 27.09.2004

Legea 50/1991 (republicata cu modificarile si completarile ulterioare) privind autorizarea executarii lucrarilor de constructii – 29.07.1991; 16.10.2004

Decizia 1361/2006 pentru aprobarea Standardului de performanta pentru serviciul de distributie gaze naturale 13.12.2006

Legea Securitatii si sanatatii in munca nr. 319/2006 – Norma metodologica din 1.10.2006 de aplicare a prevederilor Legii securitatii si sanatatii in munca nr. 319/2006.

Instructiuni de protectia muncii specifice activitatii de distributie a gazelor naturale pentru conducte de PE si OL.

Legea privind apararea impotriva incendiilor nr. 307/2006.

Legea 544/2001: Legea 49/2006; Ord. Nr. 27/2002 ; Ordinul Guvernului nr. 20/1992.

Legea 10/1995 ; Legea 64/200/, HG 272/1994 ; HG 273/1994; HG 766/1997 – regulamentul privind calitatea in ocstructii.

Proiectul respecta urmatoarele prevederi privind protectia impotriva incendiilor:

Normele de prevenire si stingere a incendiilor aprobate cu Ordinul 869/30.12.1989 emis de Ministerul Petrolului 300 C.

Norme generale de P.S.I. pe durata executarii lucrarilor de constructie si instalatii aferente acestora – Indicativ 3000C.

Norme generale de P.S.I. aprobate prin Ordinul nr. 318/1219M.C. 1994 ale Ministerului de Interne si M.L.P.A.T.

Aceste norme se vor respecta in executie si exploatare.

8. DISPOZITII FINALE

Nu se vor aduce modificari solutiei prezentului proiect fara avizul scris al proiectantului .

Proiectant
Ing. IONESCU MIHAI
Aut.PGD nr. 209201109 /2020
A.N.R.E Bucuresti



Construcător
MIHAI MOISE
Aut.EGD 509202817/2020
A.N.R.E Bucuresti





STR. MIHAIL SADOVEANU

STR. GEORGE BACOVIA

STR. NICITA STANESCU

STR. LUCIAN BLAGA

STR. NICOLAE LABIS

STR. TUDOR

STR. MARIN PREDA

STR. MARIN PREDA

LUCA CARAGALE

STR. CALISTRAT HU

1d

PLAN DE AMPLASAMENT SI DELIMITARE A CORPULUI DE PROPRIETATE
(intravilan)
Scara 1:200

Judetul Buzau
Teritoriul administrativ Ramnicu Sarat
Cod SIRUTA 44854
Adresa imobilului
Cart. Slan Ramnic, Parcela 152
Nr. cadastral al corpului de proprietate **1861**

Numele si prenumele proprietarului:
Primaria Ramnicu Sarat
Adresa:
~~Strada Buzau nr. 119~~
Mun. Ramnicu Sarat

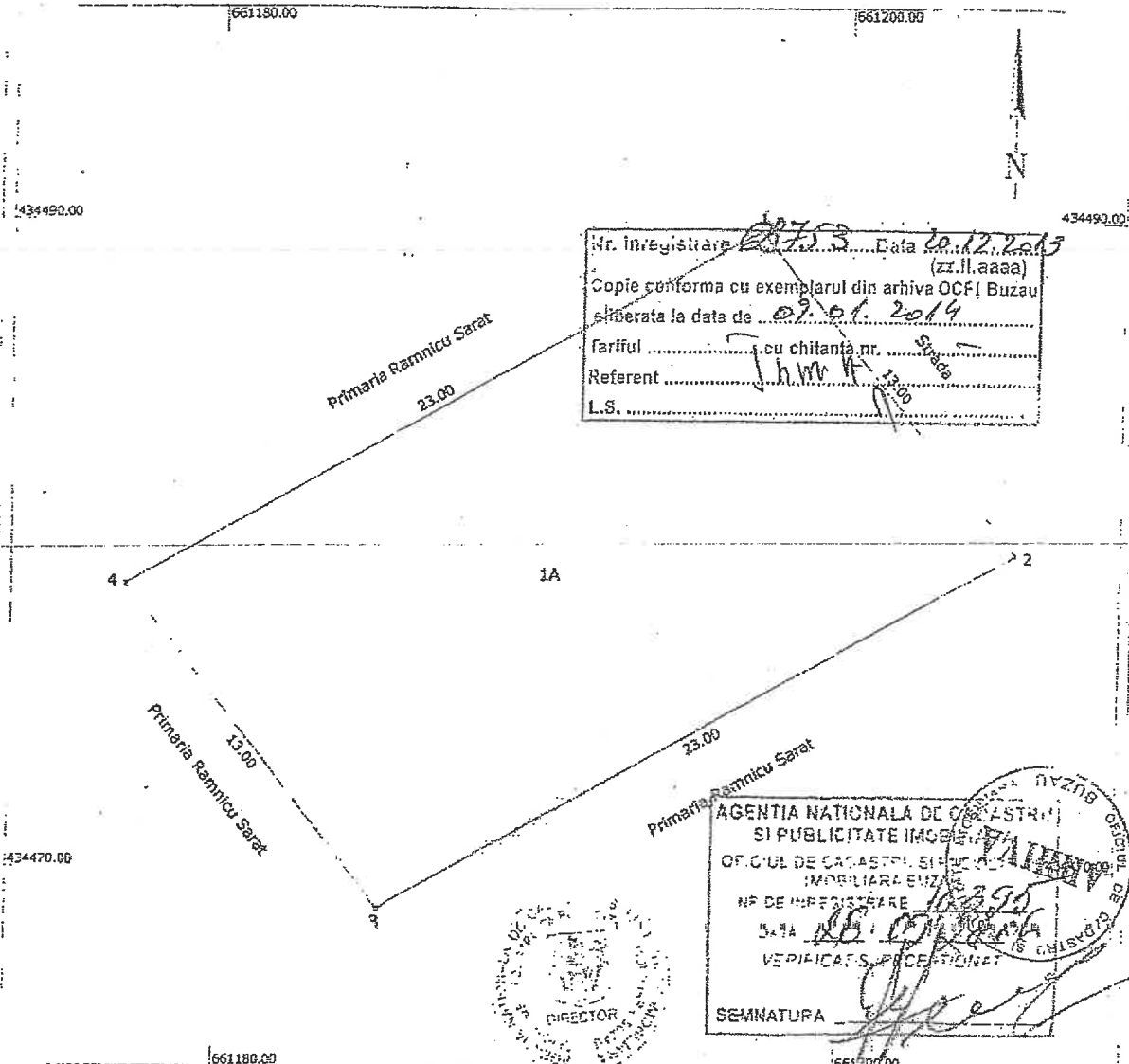

Nr. înregistrare **20753** Data **20.12.2013**
(zz.ll.aaaa)
Copie conforma cu exemplarul din arhiva OCFI Buzau
eliberata la data de **07.01.2014**
Farfiful cu chitanță nr.
Referent **J. h. w. h.**
L.S.

AGENTIA NATIONALA DE CADASTRU
SI PUBLICITATE IMOBILIARA
OFICIUL DE CADASTRU SI PUBLICITATE
IMOBILIARA BUZAU
NR DE INREGISTRARE **1861**
SALA **1861**
VERIFICAT SI PERCEPUT INET
SEMNATURA *[Signature]*

DIRECTOR

Oficiul de Cadastru si Publicitate Imobiliara Buzau

Sistem de proiectie Stereo 1970

Nr. pct.	X	Y
1	434489.70	661197.15
2	434479.72	661205.48
3	434468.74	661185.27
4	434478.72	661176.94

Suprafata = 293 mp

MINISTERUL ADMINISTRATIEI INTERIORE
CERTIFICAT DE AUTORIZARE
Serie B Nr. 3482
Clasa III
S.C. EUROCADTOP
S.R.L. EUROCADTOP
ONCGC

MINISTERUL ADMINISTRATIEI INTERIORE
CERTIFICAT DE AUTORIZARE
Serie B Nr. 3482
Clasa III
S.C. EUROCADTOP
S.R.L. EUROCADTOP
ONCGC

Data: 05.08.2006

PLAN SITUATIE

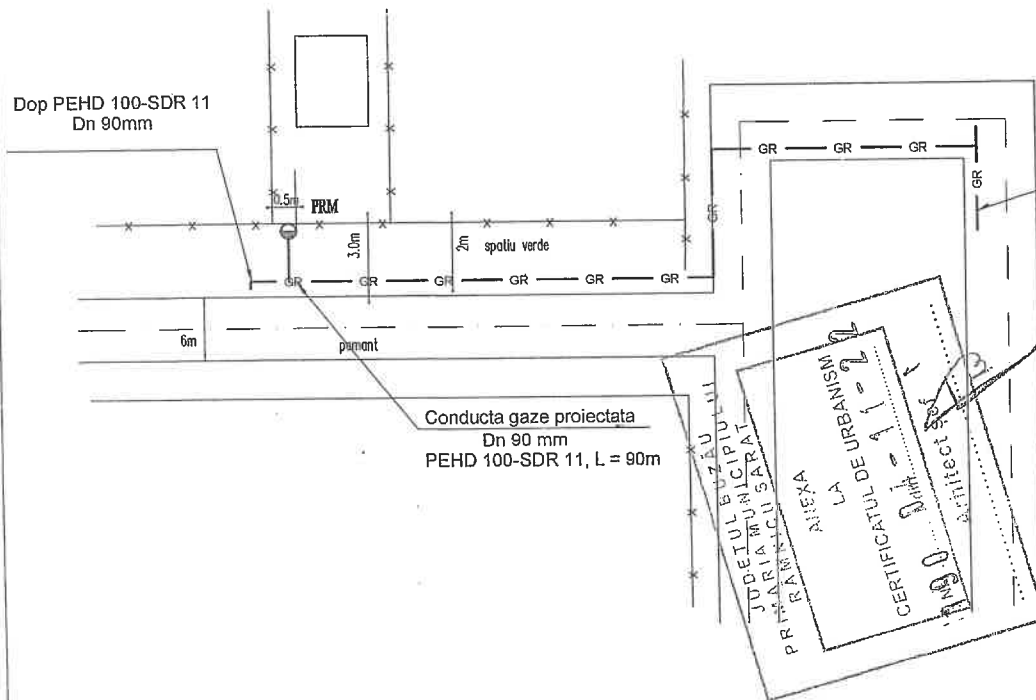

Conducta gaze existenta
Dn 90 mm

SCHEMA IZOMETRICA
BRANSAMENT PROIECTAT

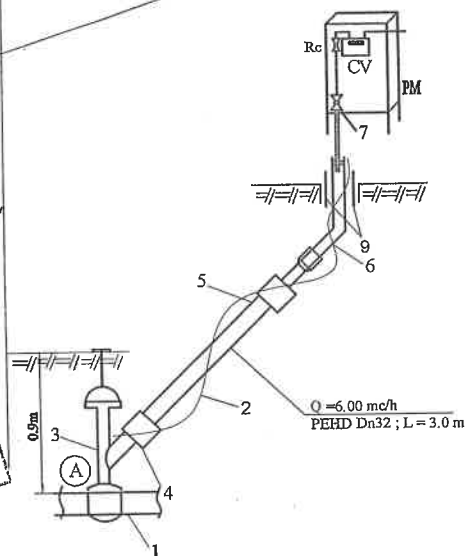

BREVIAR DE CALCUL

Tronson A-Rb (pct.7)

$$\text{Din Nomograma } D = f \left\{ \begin{array}{l} Q = \max 6.00 \text{ mc/h} \\ P_1 = 1.25 \text{ bara} \\ P_1 - P_2 = 0.02 \text{ bara} \end{array} \right\} D < 32 \text{ mm}$$

Diametrul proiectat D = 32 mm

SECTIUNEA A-A

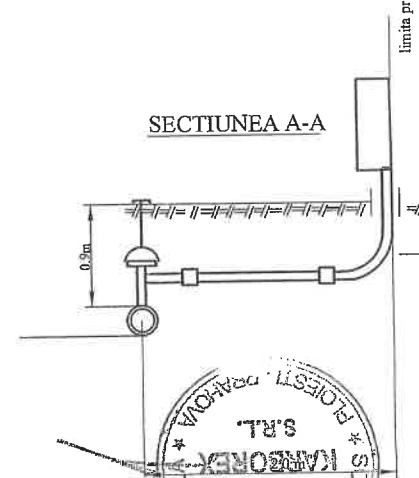

LEGENDA:

- GR — Retea de distributie gaze medie presiune din PE 63, existenta
- GR — Conducta gaze redusa presiune din PEHD100 Dn 63 mm, proiectata
- BRANSAMENT GAZE REDUSA PRESIUNE DIN PEHD 100 Dn32mm, proiectat
- X — Limita proprietate

- 1 - Conducta de distributie gaze naturale medie presiune existenta PE 63
- 2 - Fir metalic trasator din cupru izolat avind S=1,5mm² la iesirea din pamant firul trasator se va infasura si lega de partea izolata a capatului de bransament. La nevoie se va fixa cu banda adeziva.
- 3 - Teu de bransament PE 90/32 cu gaz stop
- 4 - Mufa electrofuziune din polietilena, avand Dn32mm.
- 5 - Bransament de distributie gaze naturale din teava de polietilena PE 100-SDR 11, avind Dn32x3mm
- 6 - Capat de bransament neanodic(RAISERE) avand Dn32mm.
- 7 - Robinet de bransament de otel-sferic lubrefiat diametru 1"
- 9 - Manson protector din PE cu rol de rasufiatoare

CV Contor volumetric tip G4 proiectat
Rc Robinet de contor



CONDITII TEHNICE

-LA EXECUTIE SI EXPLOATARE SE VOR RESPECTA PREVEDERILE DIN NTPEE / 2018
-VERIFICAREA CALITATII LUCRARILOR SE VA FACE CONF. PREVEDERILOR NORM. C56 CAIET XXIX

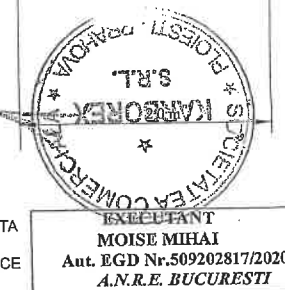

	NUME	SEMNATURA	CERINTA	REFERAT / EXPERTIZA NR./DATA	
	S.C. KARBOREX S.R.L. Str. CARAIMAN nr.7 Tel. 0755088859 Reg.Com. J29/76/1991 CUI : RO 1348152, Ploiesti			BENEFICIAR: SC DISTRIGAZ SUD RELETE SRL pentru LAZAR LAURA ADRESA: loc. RAMNICU SARAT, str. TUDOR ARGHEZII, NR. 3 JUD. BUZAU	PROIECT NR. /2022
SPECIFICATIE	NUME	SEMNATURA	SCARA	DOSAR PRELIMINAR EXTINDERE CONDUCTA GAZE NATURALE L = 90m CU 1 BRANSAMENT, L=3m	FAZA: DTAC
SEF PROIECT	ING. IONESCU M.		1 : 500		
PROIECTAT	ING. IONESCU M.		DATA		PLANSĂ NR. 1
DESENAT	ING. IONESCU M.		SEPTEMBRIE 2022	PLAN DE SITUATIE	